



**MULTI V™ S**

變頻多聯式空調 側吹系列

LG Electronics

<http://www.lge.com/tw/business/hvac>

售後服務專線 0800-898-899 | 行動電話請撥 (02)2162-1196  
本型錄之圖片、各項規格及設計上如有變更，以實機為主，恕不另行通知，敬請見諒。

Copyright © 2024 LG Electronics. All rights reserved.

Distributed by





# 目錄 Contents

## 品牌

- 值得信賴的 LG 品牌..... | 01 |
- 案例分享 ..... | 01 |

## 產品介紹

- MULTI V S 室外機介紹..... | 03 |
- MULTI V S 室外機規格..... | 13 |
- MULTI V S 室內機介紹..... | 15 |
- 控制系統介紹..... | 35 |





# 值得信賴的LG

自 1968 年以來，LG 電子研發和生產空調的歷史已經有 50 餘年。在全球多個國家的空調市場市佔率更是名列前茅，是空調產業中的領導品牌。

LG 空調擁有齊全的產品線，從大型的商用多聯機組到中小型家用多聯機，完善的產品陣容為客戶提供優質的解決方案。

MULTI V S 是中央空調，專為高檔的公寓、住宅量身訂做舒適、高效、環保、智慧化的變頻空調系統。採用 LG 韓國原裝進口壓縮機，擁有更高能效及夜間低噪音運轉功能，為客戶打造舒適、便捷的居住環境。

## 案例分享



**生技園區**  
MULTI V/Water/ERV/  
BECON

**高雄海洋科技  
產業創新園區**  
MULTI V /ERV/ BECON



**社福機構**  
MULTI V/ERV/ BECON

**彰化埔心農會**  
MULTI V/ BECON



**社會住宅公設**  
MULTI / MULTI V S

**戶外休閒用品  
展售中心**  
SCAC



**台北汽車展售中心**  
MULTI V /ERV/ BECON

**醫美診所**  
MULTI VS/ERV/ BECON



**住宅大樓公設**  
MULTI VS



## 室外機介紹

MULTI V S 採用韓國原裝進口室外機，確保產品品質。

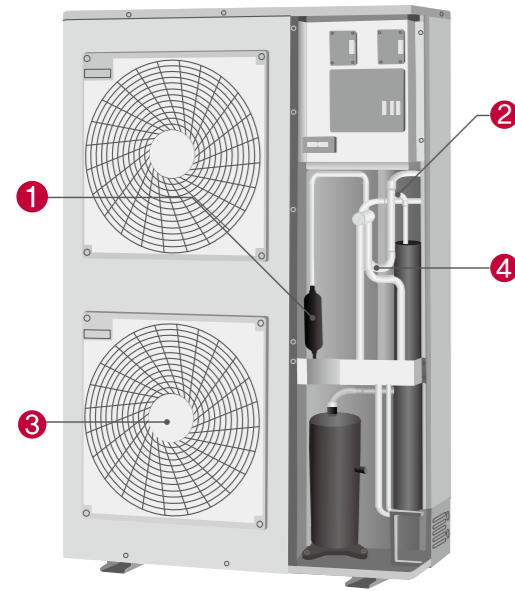

### 1 旋轉離心式油分離器

- 使用離心力分離油與冷媒，提高可靠性
- 優異的溫度及壓力控制技術，有效提高阻力



### 2 大容量儲液器

- 採用大容量儲液器提高可靠性 (與傳統相比高達 138%)\*
- 有效防止吸入液體冷媒進入壓縮機



### 3 BLDC 風扇電機

- BLDC 風扇電動機比一般的交流馬達的效率，節省 40% 低速運轉及 20% 高速運轉時的效能。\*

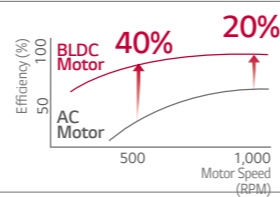

\* 與社內非變頻機種相較

### 4 雙套管過冷卻熱交換器

- 通過高效螺旋結構和兩倍大的尺寸來減少壓降，從而提高冷卻效率
- 可支持長配管 (最多 175m) 和較高的高低差 (最多 50 米)\*
- 降低室內冷媒的噪音

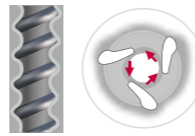

\* 基於等效管長

## 直流變頻壓縮機

- 採用 LG 超高效變頻高壓腔渦卷式壓縮機，在部分負荷下具有超高效率。
- 壓縮機設計精巧，可調範圍廣。

運轉範圍 (Hz)

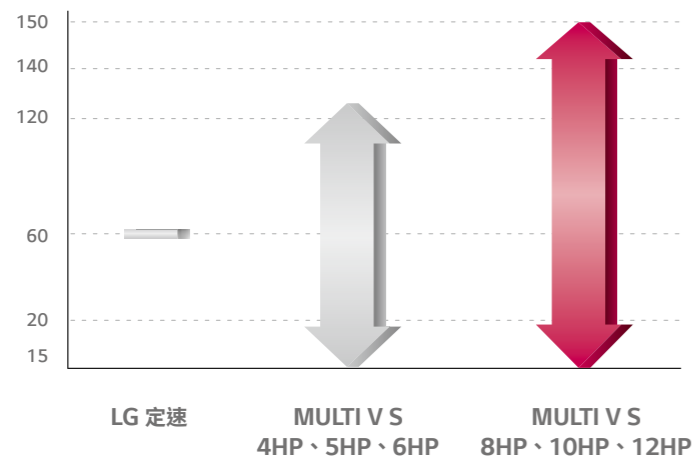

### 壓縮機頻率調節範圍廣

- 高壓腔設計，效率高
- 運轉範圍 15Hz-150Hz(8HP、10HP、12HP)，效率提升

### 6 個旁通閥

- 6 個旁通閥使部分負荷效率更高
- 低負荷運轉效率提高

### 集中繞組電機

- 集中繞組電機在低轉速時效率較高
- 相比分散式繞組電機雜訊和振動減少

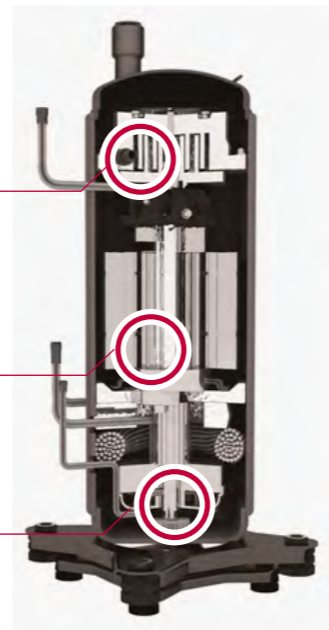

## R1 壓縮機

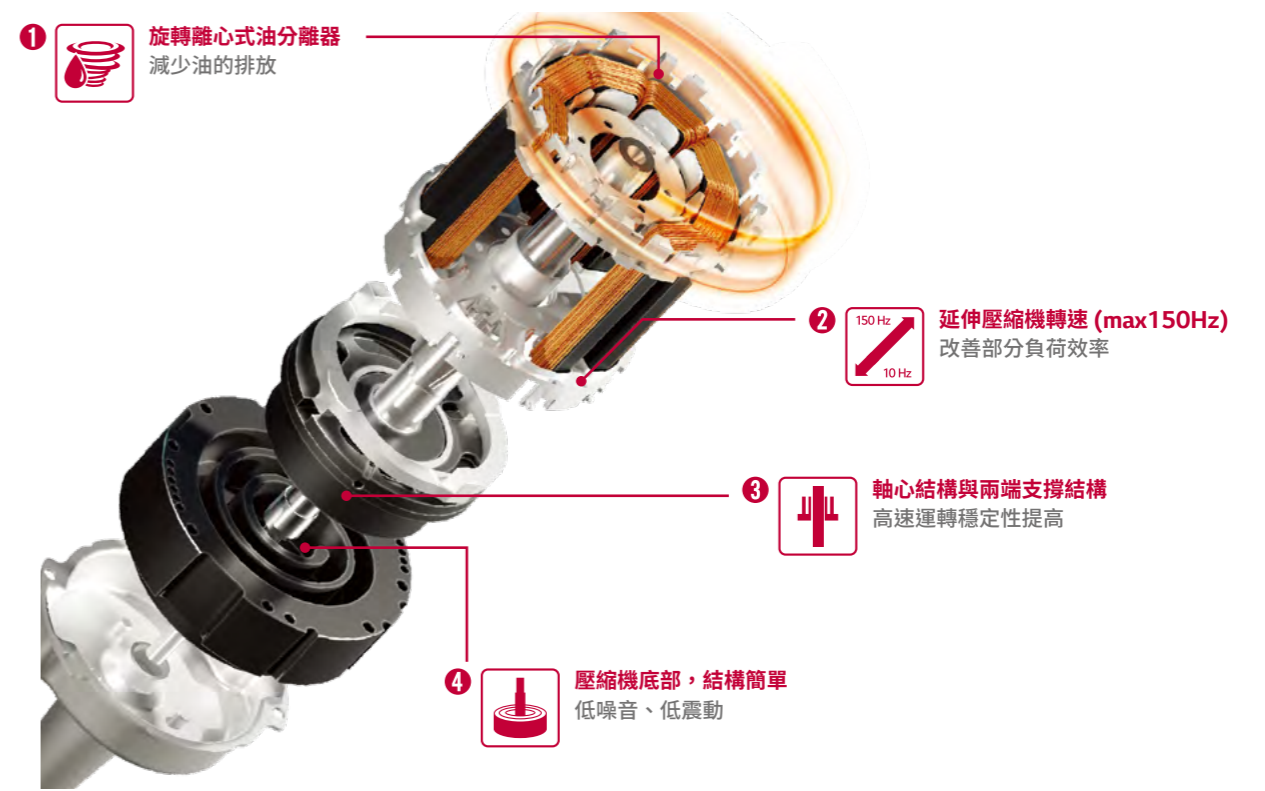

## 革命式渦卷式設計：效率高 / 結構穩定簡單



馬達

壓縮件(上→下)

結構簡單

油

擴展操作 (最大 150Hz)  
低雜訊、低振動  
重量減輕

## 溫度感測和壓力感測同時控制

溫度控制 + 壓力控制

高 / 低壓力感測器可根據系統負荷的變化，更快更準確的感應和控制系統壓力，確保系統處於較優的運轉模式。

## 室外機尺寸小巧

尺寸 40% ↓，重量 25% ↓



\* 此圖表均表示本公司產品之間的比較，所有數據均為本公司在實驗條件下的自測數據。





## 抗鏽蝕黑色鱗片

採用更強大的環氧樹脂黑色塗層，可有效防止外部環境帶來的鏽蝕情況。並且通過 TUV 認證，值得信賴。

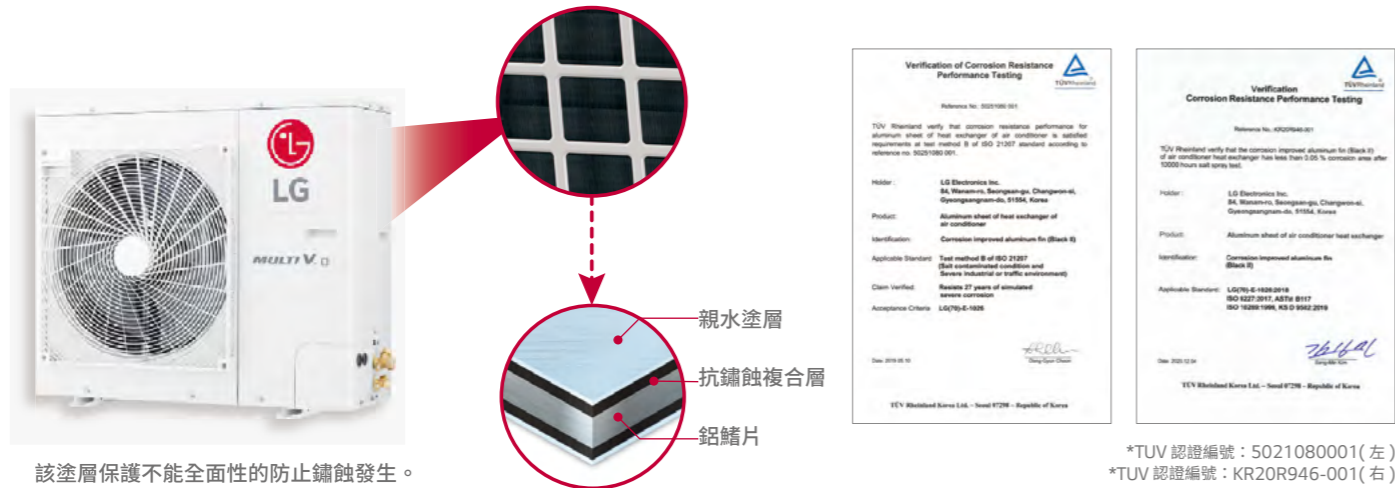

該塗層保護不能全面性的防止鏽蝕發生。若該產品安裝在沿海或特殊環境，需要另外的防護處理。

## 保護措施

MULTI V S 產品設置了多種保護措施，確保空調運行更加穩定安全。

系統保護措施		壓縮機保護措施	
• 高低壓保護	• 冷媒洩漏保護	• 壓縮比保護	• 高低壓保護
• 回油保護	• 熱散熱器溫度保護	• 吸氣過熱保護	• 排氣過熱保護
		• 堵轉保護	• 液壓縮保護
電器保護措施		其他保護措施	
• IPM 故障自檢	• 電壓保護	• 組合匹配性自檢	• 異常高溫保護
• 過電流保護	• 相序保護	• 防雷擊保護	
• 缺相保護			

## 節能高效

MULTI V S 可以根據室外溫度變化自動調節室內機出風溫度，隨時調整運行負荷，達到節能目的。

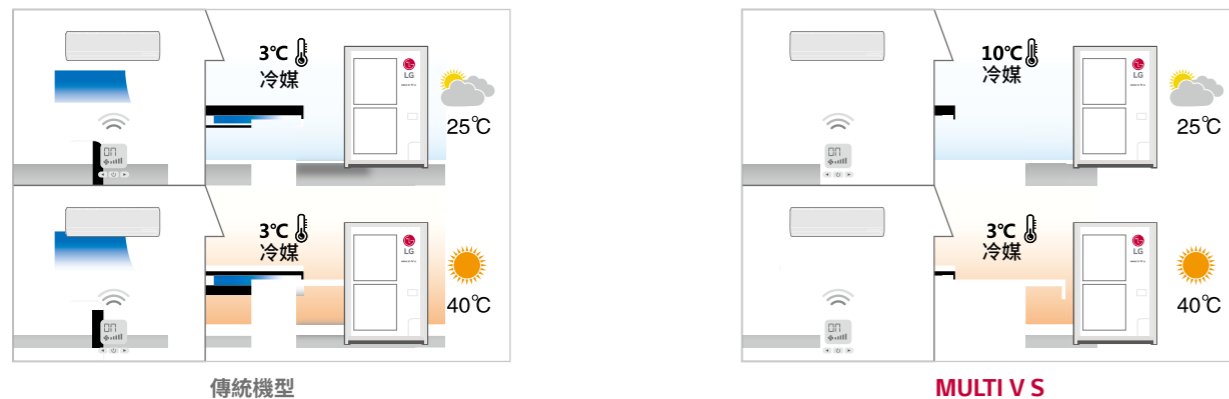

\*此圖表均表示本公司產品之間的比較，所有數據均為本公司在實驗條件下的自測數據。

## 高效能變頻技術

- 裝載有高效能 IPM/IGBT 模組的 LG 研發變頻器，變頻調節範圍廣且準確，穩定性好，低耗能。
- 變頻器的調節頻率在 0~450Hz 之間進行線性調節，根據室內外溫差、系統負荷等一系列參數，變頻器能夠自由調節壓縮機與室外風扇的轉速，實現準確且穩定的無段變頻調節，進而達到高效節能的目標，且室內溫度波動幅度小，營造更高的舒適度。



## 低噪音的新型大風量風扇

採用新型風扇技術，降低噪音。



## 室外機風扇無段變頻控制

室外機風扇採用直流變頻馬達，風量穩定，熱交換效率高，有效降低噪音。



## 新型冷媒分配器

採用高效冷媒分配器，冷媒流量分配更均勻，熱交換效果增加。

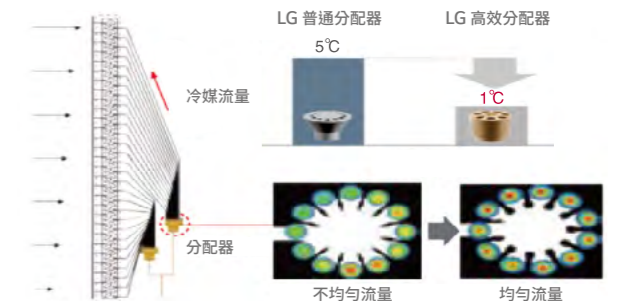

## 電子膨脹閥精確控制冷媒流量

根據室內負荷變化情況精準控制冷媒流量，使系統更節能舒適。可減少冷媒流動時產生的聲音。

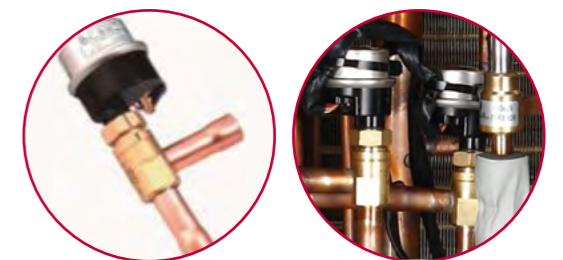



### 夜間低噪音運轉模式

白天最高溫度對應的時間點經過 X 小時後，夜間降噪模式開啟，再經過 Y 小時後，此功能關閉，機器回到平常運轉狀態。

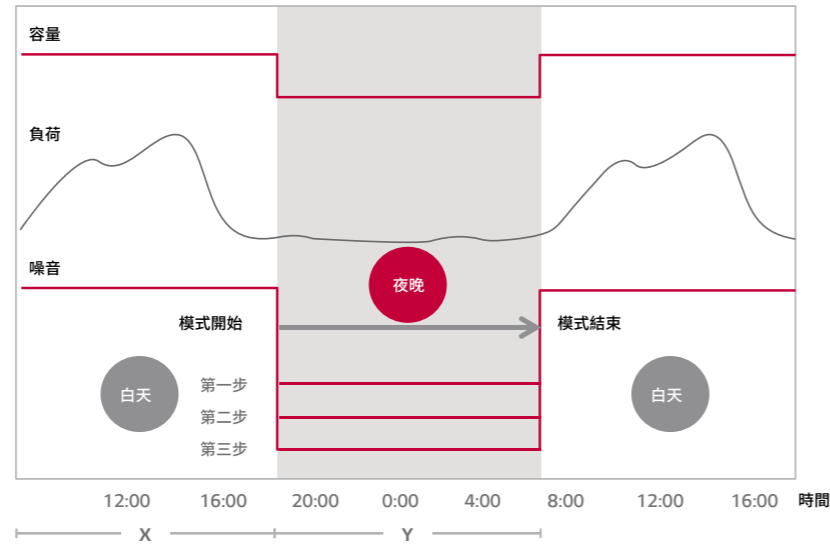

### 適應廣泛環境溫度的冷暖氣使用

通過採用適應寒冷地區的壓縮機和暖氣控制技術，在 -20°C 環境下依然可製造暖氣，冬季室外溫度範圍 -20°C ~ 24°C，可運轉暖氣，夏季室外溫度範圍 -5°C ~ 48°C，可運轉冷氣。

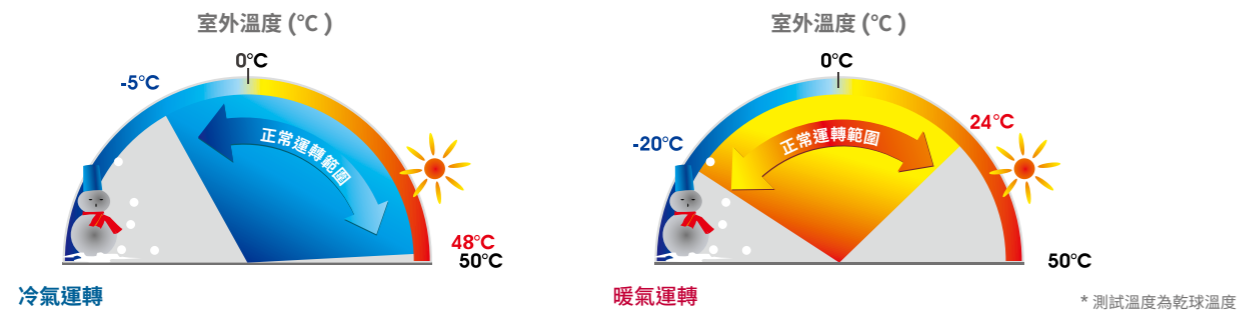

### 智慧除霜功能

- LG 智慧除霜功能，透過溫度感知器和壓力感知器同時感測，準確把握除霜時機，對室外機除霜。
- MULTI V S 除霜效率高、時間短，暖氣運轉時間更長，室內暖氣效果更好。

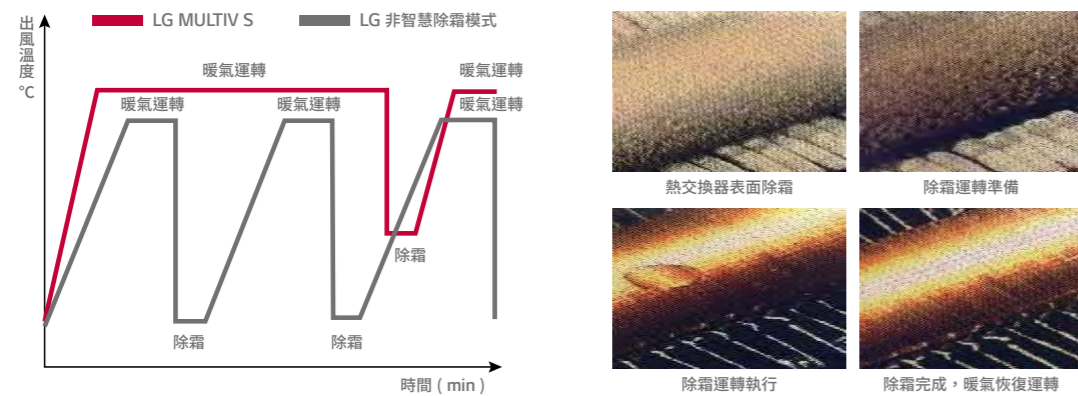

### 卓越的冷卻控制基板系統

卓越的室外機控制基板與高效散熱結構設計，保證了室外機控制基板在高溫環境下也能保持高效穩定的運轉。

#### 冷卻控制箱

電控系統冷卻通風設計，空氣直接流過有效減少控制基板的熱消耗所造成的效率降低。

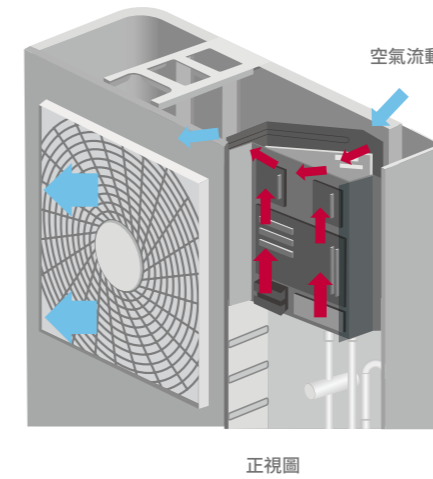

#### 熱交換技術

高效大體積鋁製散熱器

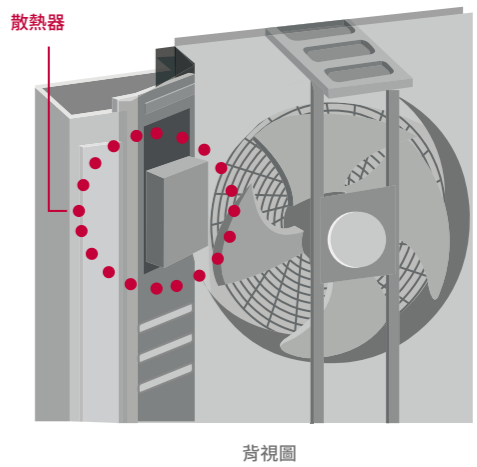

### 自動重新啟動或關閉功能

- 可以選擇啟用或關閉自動重新啟動功能，當空調系統因斷電而關閉時。
- 如開啟自動重新啟動功能，復電後系統會按照斷電前運轉模式運轉。
  - 如關閉自動重新啟動功能，復電後系統將不會啟動，以節省耗能。

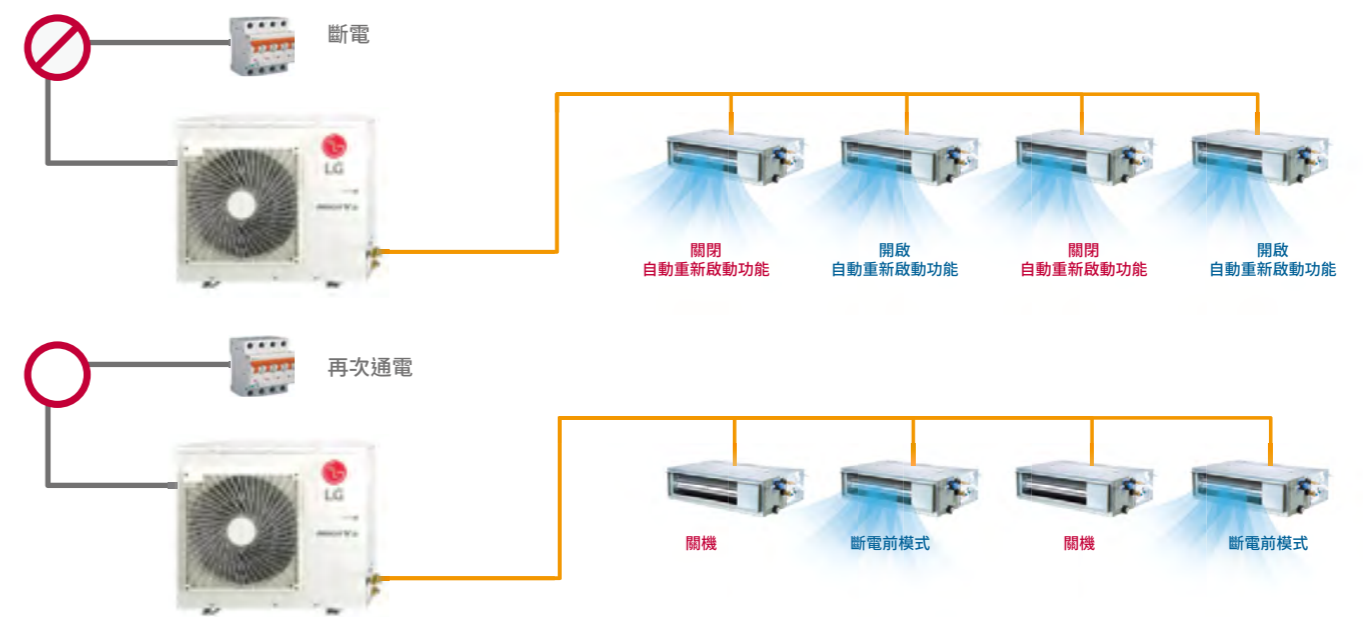



### 室外機高靜壓設定功能

室外機外部靜壓可達 60Pa，確保良好的換氣效果。



### 長配管 高落差

MULTI V S 變頻技術和冷氣控制迴路技術使其具有專業的配管長度和落差高度，冷氣系統可以在多種場合靈活安裝，設計便利。

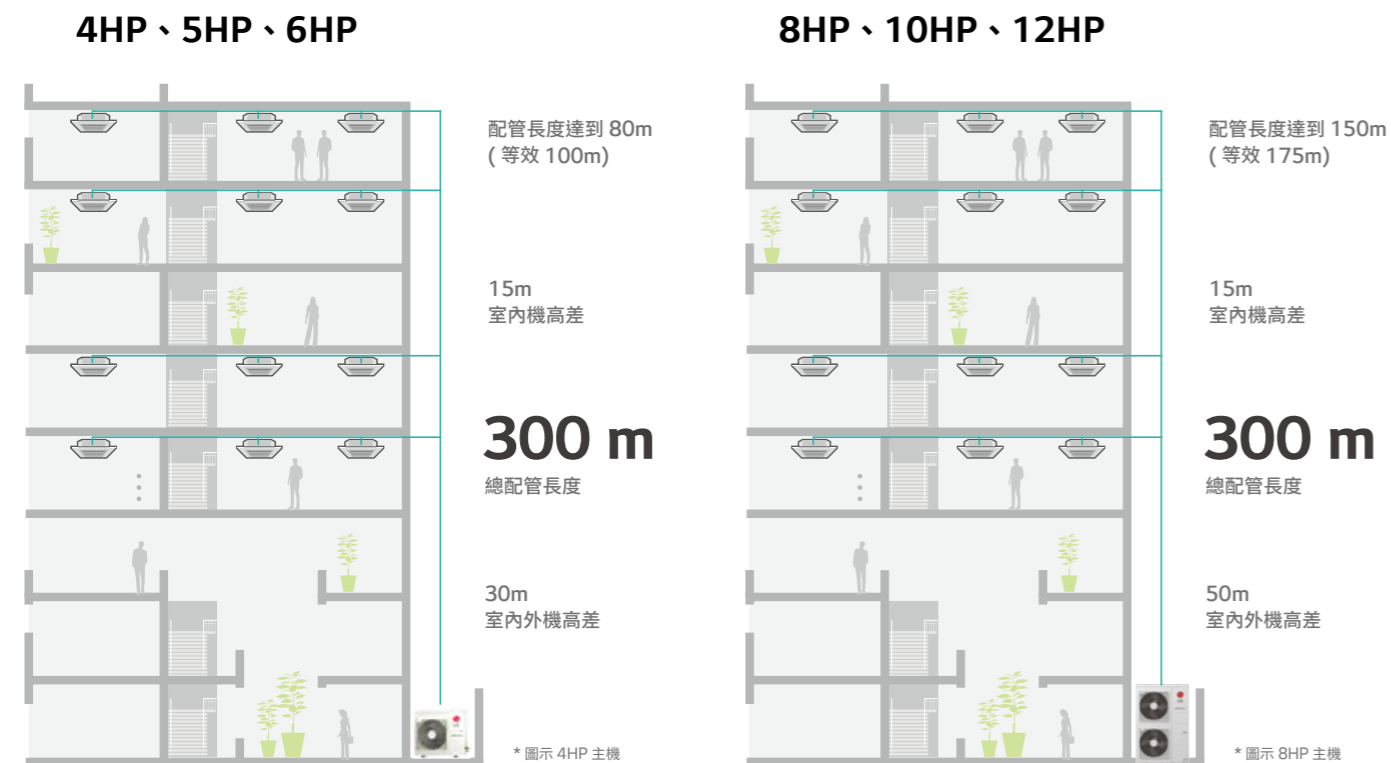

### 最多可連接 20 台室內機

單台室外機可以連接 20 台室內機且室內外機連結率可達 130%。

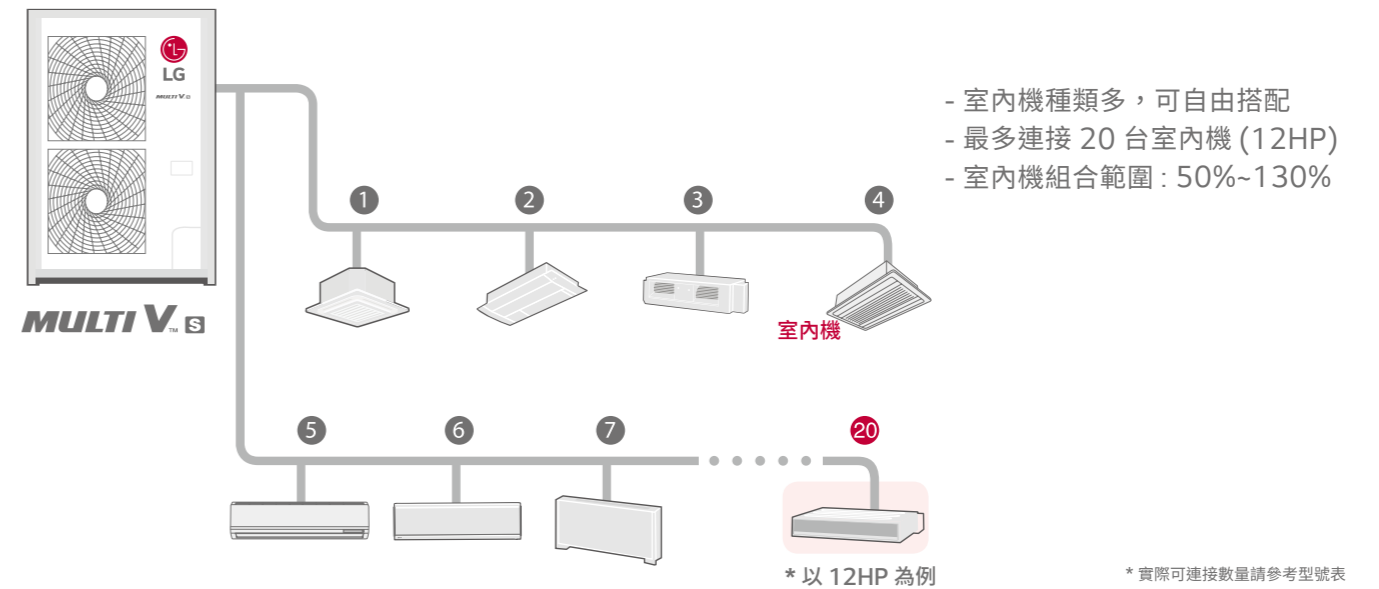

### 冷媒洩漏檢查功能

在產品安裝完成後，在運轉過程中即時監測系統的冷媒洩漏，確保運轉的穩定性。

### 自動填充冷媒功能

根據運行情況自動填充冷媒量，即使在冬季也可以很容易地進行冷媒填充。

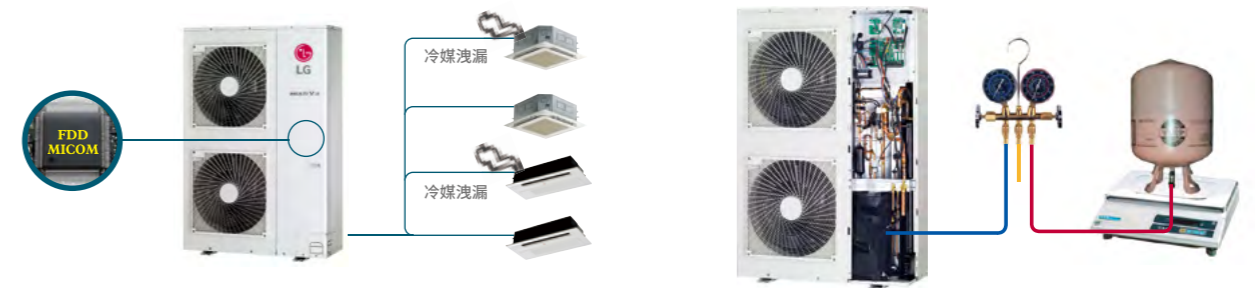

### 冷媒自動回收功能

PUMP DOWN: 當室內機故障，可以把室內機冷媒回收至室外機。

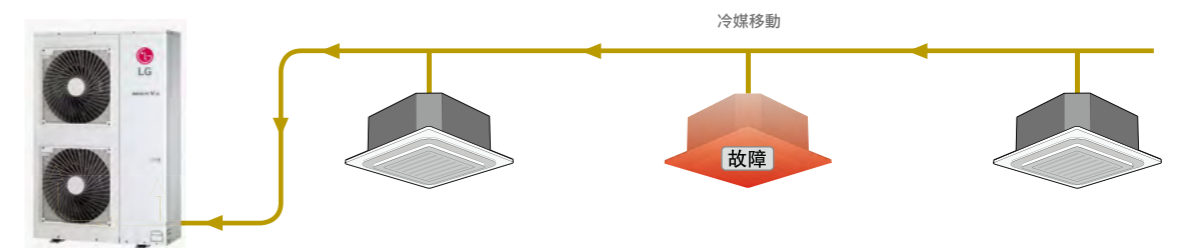



## WiFi 智慧控制 輕鬆使用 (選配)

方便輕鬆地透過手機控制運轉空調設備與運轉狀態的監測。



**LG ThinQ®**

- 顯示運轉狀況
- 控制空調運轉
- 時間預約
- 空氣品質顯示 (僅部分型號支援)
- 智慧控制 (僅部分型號支援)

\* 手機畫面僅供參考，與實際操作介面可能不同

## 與智慧家居系統聯動

通過標準通信協議接入第三方智慧家居系統，可方便的對 LG 空調進行操控。

可控制以下功能：

- 基本控制 (開 / 關、模式轉換、溫度設定、風速調節)
- 鎖定功能
- 錯誤代碼顯示

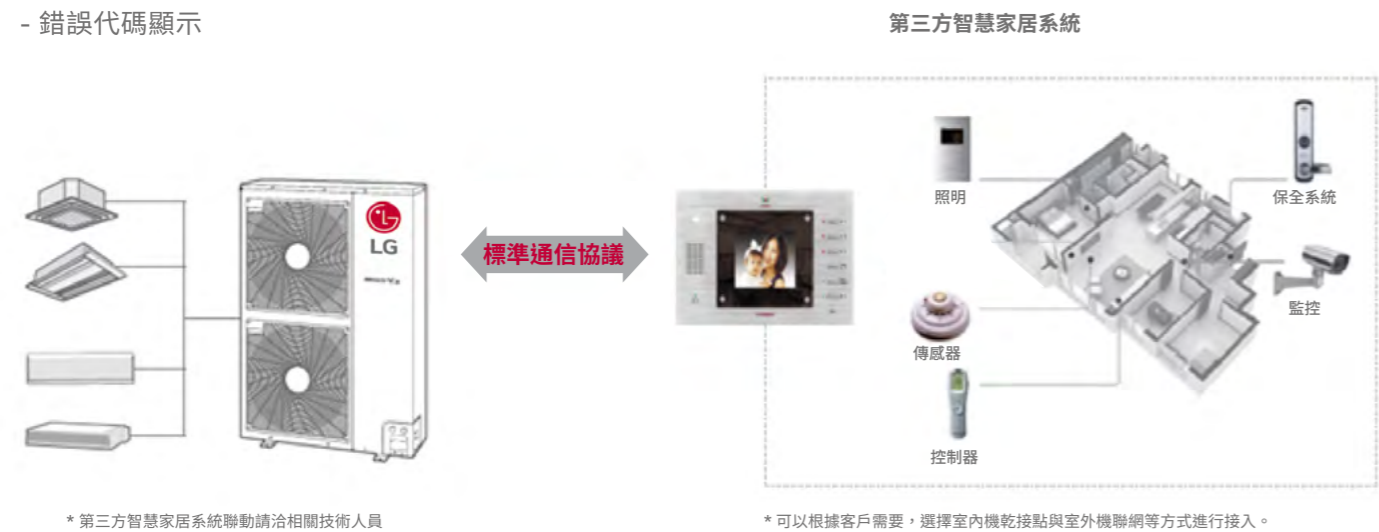

## LGMV 調整系統 (LG MicroComputer View)

- 安裝調整方便
- 系統操作簡單，故障排除容易
- 可檢測如壓縮機、馬達、電子膨脹閥、感知器的運轉狀態



## R32 環保冷媒

- R32 環保冷媒是新一代的冷媒，可有效傳輸熱量並降低對環境的影響
- 4HP、5HP、6HP 使用

**MULTI V™ S R32**



## 地球暖化潛勢 (GWP)

什麼是 GWP?

地球暖化潛勢是一種可以準確預測全球暖化潛力的指標，R32 冷媒是綜合考量安全、環保、效能上的最佳選擇。

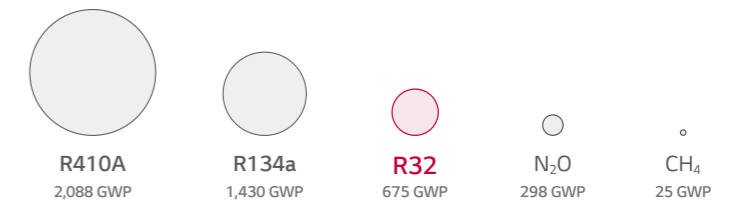





室外機		Unit	4HP	5HP	6HP
型號		-	ZRUN040GSS0	ZRUN050GSS0	ZRUN060GSS0
電源規格	電壓 . 相 . 頻率	V, Phase, Hz	220, 1, 60	220, 1, 60	220, 1, 60
冷氣能力 (額定)		kW	12.1	14.0	15.5
暖氣能力 (額定)		kW	14.2	16.0	18.0
消耗電功率 (額定)	冷氣	kW	2.50	3.04	3.85
	暖氣	kW	2.86	3.51	4.40
運轉電流 (額定)	冷氣	A	13.9	16.7	18.5
	暖氣	A	15.9	19.2	21.0
CSPF	冷氣季節性能因數	kWh/kWh	6.25	6.19	6.20
	室外機冷氣季節性能因數	kWh/kWh	7.03	6.89	6.81
能效分級		-	1	1	1
外觀顏色		-	暖灰色	暖灰色	暖灰色
壓縮機	型式	-	全密閉渦卷式	全密閉渦卷式	全密閉渦卷式
	馬達輸出功率 × 數量	W × No.	3,198 x 1	3,198 x 1	3,198 x 1
	啟動方式	-	變頻啟動	變頻啟動	變頻啟動
熱交換器	型式	-	抗腐蝕黑鍍片	抗腐蝕黑鍍片	抗腐蝕黑鍍片
室外機風扇	扇葉型式	-	螺旋型風扇	螺旋型風扇	螺旋型風扇
	額定風量 (高速)	m³/min	60	80	80
	馬達型式	-	無刷直流變頻馬達	無刷直流變頻馬達	無刷直流變頻馬達
	馬達輸出功率 × 數量	W × No.	124 x 1	198 x 1	198 x 1
冷媒	型式	-	R32	R32	R32
	填充量	kg	1.5	2.0	2.0
冷媒管尺寸	液管	mm(inch)	Φ9.52 (3/8)	Φ9.52 (3/8)	Φ12.7 (1/2)
	氣管	mm(inch)	Ø 15.88(5/8)	Ø 15.88(5/8)	Ø 19.05(3/4)
機器淨尺寸 (W × H × D)		mm	950 x 834 x 330	950 x 834 x 330	950 x 834 x 330
淨重		kg	64.7	71.6	71.6
噪音值	冷氣	dB(A)	51	57	57
	暖氣	dB(A)	55	60	60
最大連接室內機台數		Units	8	10	13



室外機		Unit	8HP	10HP	12HP
型號		-	ARUN080LSS5	ARUN100LSS5	ARUN120LSS5
電源規格	電壓 . 相 . 頻率	V, Phase, Hz	380, 3, 60	380, 3, 60	380, 3, 60
冷氣能力 (額定)		kW	22.4	28.0	33.5
暖氣能力 (額定)		kW	24.5	30.6	36.7
消耗電功率 (額定)	冷氣	kW	6.30	7.04	8.96
	暖氣	kW	6.96	8.50	12.23
運轉電流 (額定)	冷氣	A	13.5	16.7	19.5
	暖氣	A	14.9	20.2	26.6
CSPF	冷氣季節性能因數	kWh/kWh	5.20	5.82	5.66
	室外機冷氣季節性能因數	kWh/kWh	6.05	6.81	6.58
能效分級		-	1	1	1
外觀顏色		-	暖灰色	暖灰色	暖灰色
壓縮機	型式	-	全密閉渦卷式	全密閉渦卷式	全密閉渦卷式
	馬達輸出功率 × 數量	W × No.	4,200 × 1	5,300 × 1	5,300 × 1
	啟動方式	-	變頻啟動	變頻啟動	變頻啟動
熱交換器	型式	-	抗腐蝕黑鍍片	抗腐蝕黑鍍片	抗腐蝕黑鍍片
室外機風扇	扇葉型式	-	螺旋型風扇	螺旋型風扇	螺旋型風扇
	額定風量 (高速)	m³/min	140	210	210
	馬達型式	-	無刷直流變頻馬達	無刷直流變頻馬達	無刷直流變頻馬達
	馬達輸出功率 × 數量	W × No.	124 × 2	250 × 2	250 × 2
冷媒	型式	-	R410A	R410A	R410A
	填充量	kg	3.5	4.5	6.0
冷媒管尺寸	液管	mm(inch)	Φ9.52 (3/8)	Φ9.52 (3/8)	Φ12.7 (1/2)
	氣管	mm(inch)	Φ19.05 (3/4)	Φ22.22 (7/8)	Φ28.58 (1-1/8)
機器淨尺寸 (W × H × D)		mm	950 × 1,380 × 330	1,090 × 1,625 × 380	1,090 × 1,625 × 380
淨重		kg	114	139	152
噪音值	冷氣	dB(A)	57	58	60
	暖氣	dB(A)	57	58	60
最大連接室內機台數		Units	13	16	20

- 備註
1. 冷氣：室內機環境溫度：27° CDB/19° CWB，室外機環境溫度：35° CDB/24° CWB
  2. 暖氣：室內機環境溫度：20° CDB/15° CWB，室外機環境溫度：7° CDB/6° CWB
  3. 連接銅管長度：7.5m, 管路水平落差 (室外機 - 室內機)：0m
  4. 配線規格及斷路器容量請依原廠技術手冊及電工法規設置
  5. 基於本公司力求創新策略，部分規格如有變更恕不另行通知，以官網為準。
  6. 噪音值：無響室測試值，實際運轉時，由於環境狀況影響，噪音值比標示稍高。
  7. 規格 CSPF 搭配無風管型室內機測試
  8. 測試條件符合 CNS14464/CNS 15173
  9. 防鹽害機型請另外訂購，機型的零件如外面板、風扇馬達、電器零件經過耐腐蝕處理。



## 室內機型

壁掛式

吊隱式低靜壓

吊隱式中靜壓

嵌入式單方吹

嵌入式四方吹

圓形嵌入式

全熱交換器







### 壁掛式室內機

- 低噪音設計
- 多重過濾系統
- 送風範圍廣



### 低噪音運行

壁掛式室內機採用 WISHEN 系統降噪設計，有效降低運轉噪音。

大風量、高效率風扇將冷風迅速送到房間內的多個角落。

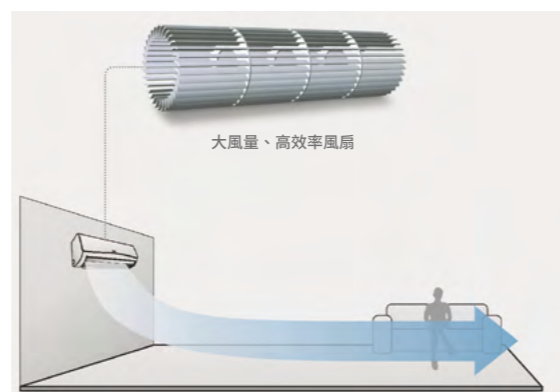
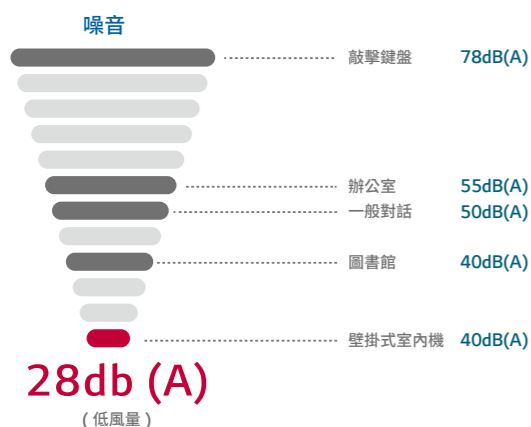

### 四個方向自動吹送

大風量、高效率風扇將冷風迅速送到房間內的多個角落。

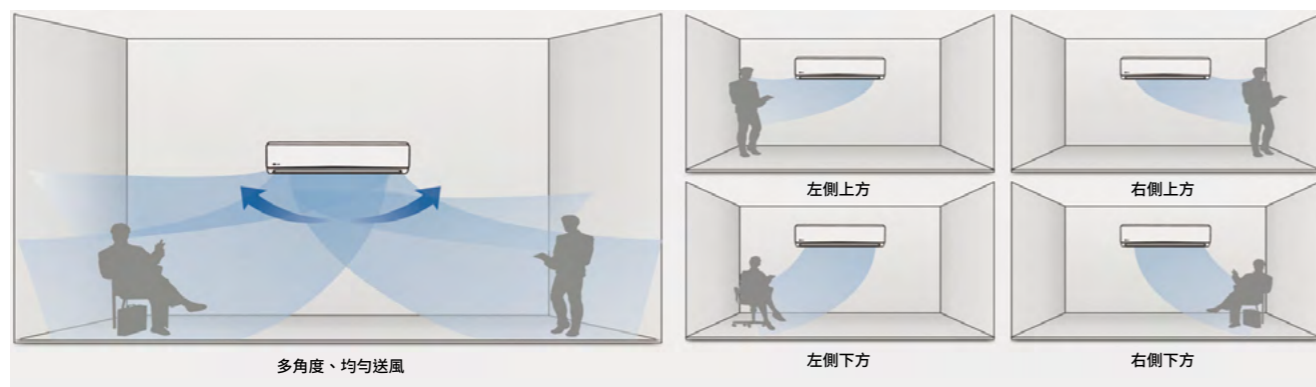

型式			壁掛型		
型號			ARNU07GSJN4	ARNU09GSJN4	ARNU12GSJN4
電源	額定	Ø, V, Hz	1,220, 60		
運轉電流		A	0.1	0.11	0.13
冷氣能力		kW	2.2	2.8	3.6
暖氣能力		kW	2.5	3.2	4.0
入力	(H / M / L)	W	12 / 11 / 9	13 / 12 / 9	15 / 13 / 11
室內機尺寸	淨尺寸 (WxHxD)	mm	818 × 316 × 189		
	包裝 (W x H x D)	mm	892 × 381 × 249		
風扇馬達	型式		Cross Flow Fan		
	馬達 x 數量	W	30 × 1		
	風量 (H / M / L)(出廠設定)	m³/min	7.2 / 6.8 / 5.9	7.8 / 7.2 / 5.9	8.5 / 7.8 / 6.8
空氣過濾			樹脂濾網(水洗)		
配管尺寸	液管	mm(inch)	Ø 6.35 (1/4)		
	氣管	mm(inch)	Ø 12.7 (1/2)		
	排水管 (內徑)	mm(inch)	16 (5/8)		
重量	淨重	kg	8.4		
	包裝重	kg	11.3		
噪音 (H / M / L)		dB(A)	32 / 30 / 28	34 / 32 / 28	37 / 34 / 30
冷媒	種類	-	R410A / R32		
	填充量	kg(each)	0.24 / 0.20		
連接線		mm²x 芯	1.0 - 1.5 × 2C		

型式			壁掛型		
型號			ARNU15GSJN4	ARNU18GSJN4	ARNU24GSJN4
電源	額定	Ø, V, Hz	1, 220, 60		
運轉電流		A	0.19	0.31	0.38
冷氣能力		kW	4.5	5.6	7.1
暖氣能力		kW	5.0	6.3	7.5
入力	(H / M / L)	W	23 / 18 / 11	32 / 26 / 16	39 / 26 / 16
室內機尺寸	淨尺寸 (WxHxD)	mm	818 × 316 × 189	975 × 354 × 209	975 × 354 × 209
	包裝 (W x H x D)	mm	892 × 381 × 249	1,063 × 420 × 274	
風扇馬達	型式		Cross Flow Fan		
	馬達 x 數量	W	30 × 1	58 × 1	
	風量 (H / M / L)(出廠設定)	m³/min	10.5 / 9.5 / 6.8	14.0 / 12.0 / 10.5	15.2 / 12.7 / 10.5
空氣過濾			樹脂濾網(水洗)		
配管尺寸	液管	mm(inch)	Ø 6.35 (1/4)		Ø 9.52 (3/8)
	氣管	mm(inch)	Ø 12.7 (1/2)		
	排水管 (內徑)	mm(inch)	16 (5/8)		
重量	淨重	kg	8.4	12.2	
	包裝重	kg	10.8	14.7	
噪音 (H / M / L)		dB(A)	42 / 39 / 32	43 / 39 / 34	46 / 41 / 34
冷媒	種類	-	R410A / R32		
	填充量	kg(each)	0.24 / 0.20	0.28 / 0.23	
連接線		mm²x 芯	1.0 - 1.5 × 2C		

\* 部分規格如有變更，恕不另行通知，請以官網公告內容為準。





### 吊隱式低靜壓

- 高度僅 190mm，深度 460mm
- 維修孔開設簡易
- 靜壓 50Pa，風量可調
- 內機殼採用鍍鋅鋼板製成

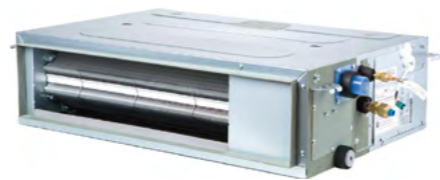

\*7.1kW 以下

### 室內機採用直流變頻馬達

使用 BLDC 直流無刷變頻馬達，室內機風量可調，營造舒適室內環境

BLDC 直流無刷變頻馬達



室內機風扇風量可變範圍

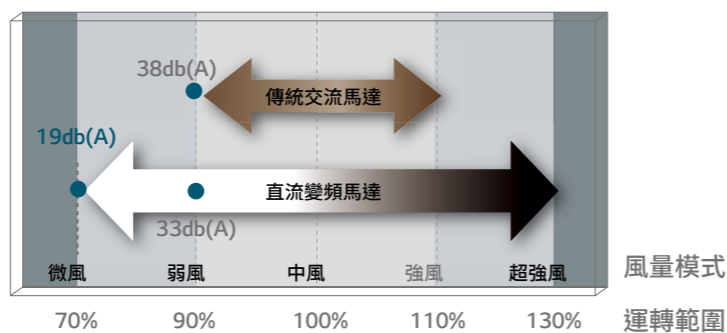

注：此表均表示本公司產品之間的比較，所有數據均為本公司在實驗條件下的自測數據。

### 雙排水口 (配置 700mm 水泵揚程)

- 排水泵接口
  - 自然排水接口
- 當客戶不想採用排水泵時，可以直接連接自然排水接口。

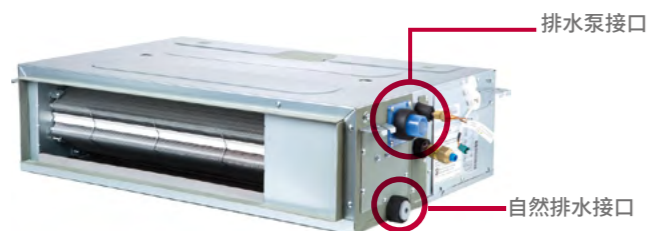

### 室內溫度雙感溫位置設定

室內機採用雙感溫設計，根據安裝位置及室內環境條件，通過室內機及線控器的感溫器對比測量，使室內環境達到更佳的效果。



### 多種迴風方式

根據安裝場地及其裝修風格的不同，可選擇不同的迴風形式。

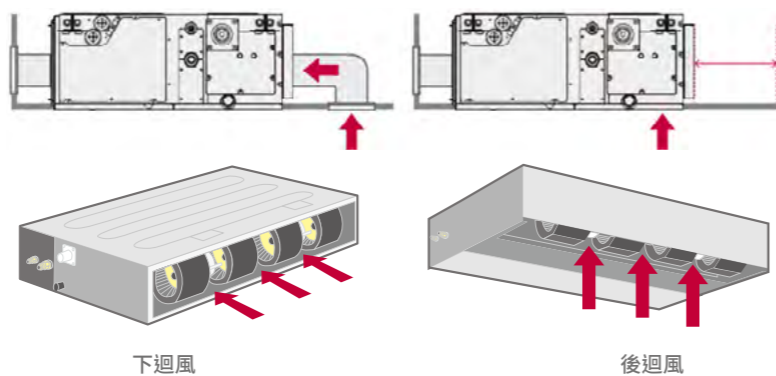

### 吊隱式中靜壓

- 可調節風量
- 標配 700mm 水泵揚程
- 直流馬達，低噪音高效率
- 內機殼採用鍍鋅鋼板製成



### 一機運轉，多個房間可有冷暖房

使用風箱和風管，可同時對多個內空間吹送冷暖氣。

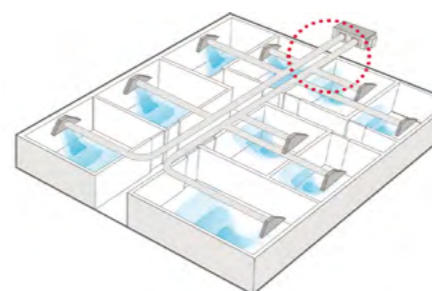

### 安裝簡單便捷

風管連接簡單，外置接線盒，安裝維修方便。

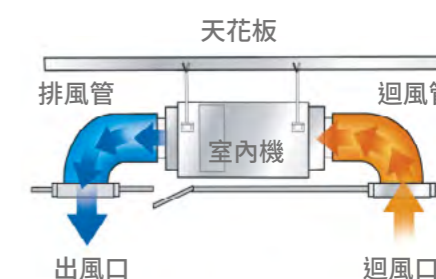

### 雙感溫設計

室內溫度可以透過室內機及線控器裝置的感溫器測量，天花板和地面之間的空氣溫度可能存在顯著差異，雙感溫控制可以更準確感知室內空氣溫度，以提供舒適的居住環境。

感知不同位置的溫度，調整運轉參數，到達用戶設定的適宜的溫度。



線控器感溫  
\* 圖片僅供示意



### 通過線控器調整風量

BLDC 馬達可以控制風扇轉速，以克服外部靜壓，從而提供足夠的風量。根據不同的室內環境條件，透過使用線控器的 E.S.P 設定來調整風量，無需額外設備。

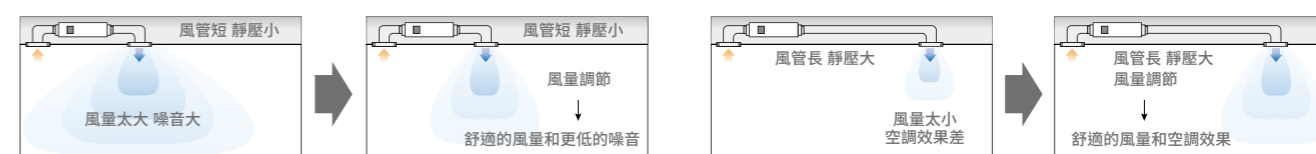





型式		吊隱式低靜壓					
型號		ARNU07GL4G4	ARNU09GL4G4	ARNU12GL5G4	ARNU18GL5G4	ARNU24GL6G4	
電源	額定	Ø, V, Hz	1, 220, 60				
運轉電流		A	0.23	0.22	0.39	0.51	0.68
冷氣能力		kW	2.2	2.8	3.6	5.6	7.1
暖氣能力		kW	2.5	3.2	4.0	6.3	8.0
入力		(H / M / L)	W	28 / 24 / 21		43 / 38 / 35	57 / 39 / 30
室內機尺寸	淨尺寸 (WxHxD)	mm	700 x 190 x 460		900 x 190 x 460		1,100x190x460
	包裝 (WxHxD)	mm	925 x 255 x 561		1,125 x 255 x 561		1,325x255x561
風扇馬達	馬達 x 數量	-	19 x 1		19 x 1 + 5 x 1		19 x 2
	風量 (H / M / L) (出廠設定)	m³/min	7.5 / 6.5 / 5.5	9.0 / 7.0 / 5.5	10.0 / 8.5 / 7.0	15.0 / 12.5 / 10.0	20.0 / 16.0 / 12.0
	機外靜壓 (出廠)	mmAq(Pa)	1 (10)				
	靜壓範圍 (Min - Max)	mmAq(Pa)	0(0) - 5(49)				
連接管	液管	mm(inch)	Ø6.35(1/4)				Ø9.52(3/8)
	氣管	mm(inch)	Ø12.7(1/2)				Ø15.88(5/8)
	排水管 (內徑)	mm(inch)	25(1)				
重量	淨重	kg	14		17.9		21.2
噪音 (H / M / L)		dB(A)	34 / 31.4 / 29.6	36.1 / 32.5 / 29.6	35.1 / 32.7 / 30.7	42.1 / 38.4 / 35.1	45 / 40.7 / 36
冷媒	種類	-	R410A/R32				
	填充量	kg(each)	0.14/0.12		0.19/0.17		0.25/0.22
信號線		mm²x 芯	1.0-1.5 x 2C				



型式		吊隱式中靜壓					
型號		ARNU09GM2A4	ARNU12GM2A4	ARNU15GM2A4	ARNU18GM3A4	ARNU24GM3A4	
電源	額定	Ø, V, Hz	1, 220, 60				
運轉電流		A	0.18			0.56	0.63
冷氣能力		kW	2.8	3.6	4.5	5.6	7.1
暖氣能力		kW	3.2	4.0	5.0	6.3	8.0
入力		(H / M / L)	W	32 / 29 / 27	33 / 30 / 28		97 / 70 / 51
室內機尺寸	淨尺寸 (WxHxD)	mm	1,250 x 270 x 700			1,250 x 360 x 700	
	包裝 (WxHxD)	mm	1,450 x 338 x 773			1,450 x 428 x 773	
風扇馬達	馬達 x 數量	W	350 x 1			500 x 1	
	風量 (H / M / L) (出廠設定)	m³/min	13.3 / 9.4 / 6.8	14.8 / 10.2 / 7.4		32.7 / 26.7 / 23.0	35.5 / 30.6 / 26.2
	機外靜壓 (出廠)	mmAq (Pa)	6(59)				
	靜壓範圍 (Min - Max)	mmAq (Pa)	4(39) - 18(177)			4(39) - 20(196)	
配管尺寸	液管	mm(inch)	Ø9.52(3/8)				
	氣管	mm(inch)	Ø15.88(5/8)				
	排水管 (內徑)	mm(inch)	25(1)				
重量	淨重	kg	36			44	42.2
噪音 (H / M / L)		dB(A)	33 / 33 / 32	34 / 33 / 32		38 / 36 / 34	39 / 37 / 35
冷媒	種類	-	R410A / R32				
	填充量	kg(each)	0.35 / 0.29			0.61 / 0.50	
連接線		mm²x 芯	1.0-1.5 x 2C				

型式		吊隱式中靜壓						
型號		ARNU07GM1A4	ARNU09GM1A4	ARNU12GM1A4	ARNU15GM1A4	ARNU18GM1A4	ARNU24GM1A4	
電源	額定	Ø, V, Hz	1, 220, 60					
運轉電流		A	0.34	0.35	0.4	0.59	0.75	0.8
冷氣能力		kW	2.2	2.8	3.6	4.5	5.6	7.1
暖氣能力		kW	2.5	3.2	4.0	5.0	6.3	8.0
入力		(H / M / L)	W	39 / 30 / 25	40 / 32 / 26	46 / 38 / 31	67 / 53 / 46	85 / 63 / 55
室內機尺寸	淨尺寸 (WxHxD)	mm	900 x 270 x 700					
	包裝 (WxHxD)	mm	1,100 x 338 x 773					
風扇馬達	馬達 x 數量	W	136 x 1					
	風量 (H / M / L) (出廠設定)	m³/min	9.0 / 7.5 / 6.0	9.5 / 7.5 / 6.0	11.0 / 9.0 / 7.0	16.0 / 12.0 / 9.0	17.0 / 14.5 / 12.0	19.0 / 16.0 / 14.0
	機外靜壓 (出廠)	mmAq(Pa)	6(59)					
	靜壓範圍 (Min - Max)	mmAq(Pa)	2(20) - 15(147)					
連接管	液管	mm(inch)	Ø6.35(1/4)				Ø9.52(3/8)	
	氣管	mm(inch)	Ø12.7(1/2)				Ø15.88(5/8)	
	排水管 (內徑)	mm(inch)	25(1)					
重量	淨重	kg	25					
噪音 (H / M / L)		dB(A)	26 / 24 / 23	27 / 25 / 23		30 / 27 / 23	31 / 28 / 25	32 / 29 / 26
冷媒	種類	-	R410A / R32					
	填充量	kg(each)	0.24 / 0.20				0.36 / 0.30	
信號線		mm²x 芯	1.0-1.5 x 2C					

型式		吊隱式中靜壓					
型號		ARNU28GM2A4	ARNU36GM2A4	ARNU42GM2A4	ARNU48GM3A4	ARNU54GM3A4	
電源	額定	Ø, V, Hz	1, 220, 60				
運轉電流		A	0.69	1.03	1.29	0.85	1.28
冷氣能力		kW	8.2	10.6	12.3	14.1	15.8
暖氣能力		kW	9.2	11.9	13.8	15.9	18.0
入力		(H / M / L)	W	123 / 81 / 57	184 / 123 / 81	231 / 162 / 111	172 / 105 / 65
室內機尺寸	淨尺寸 (WxHxD)	mm	1,250 x 270 x 700			1,250 x 360 x 700	
	包裝 (WxHxD)	mm	1,450 x 338 x 773			1,450 x 428 x 773	
風扇馬達	馬達 x 數量	W	350 x 1			400 x 1	
	風量 (H / M / L) (出廠設定)	m³/min	28.0 / 24.0 / 21.0	32.0 / 28.0 / 24.0	38.0 / 33.0 / 28.0	40.0 / 34.0 / 28.0	50.0 / 45.0 / 40.0
	機外靜壓 (出廠)	mmAq (Pa)	6(59)				
	靜壓範圍 (Min - Max)	mmAq (Pa)	4(39) - 18(176)			4(39) - 15(147)	
配管尺寸	液管	mm(inch)	Ø9.52(3/8)				
	氣管	mm(inch)	Ø15.88(5/8)				Ø19.05(3/4)
	排水管 (內徑)	mm(inch)	25(1)				
重量	淨重	kg	36		37.2	42.2	
噪音 (H / M / L)		dB(A)	38 / 36 / 35	40 / 38 / 36	42 / 41 / 39	41 / 38 / 37	42 / 41 / 40
冷媒	種類	-	R410A / R32				
	填充量	kg(each)	0.35 / 0.29		0.52 / 0.43	0.61 / 0.50	
連接線		mm²x 芯	1.0-1.5 x 2C				





### 嵌入式單方吹

- 單出風厚度僅 132mm
- 直流變頻馬達，低噪音高效率
- 濾網清潔提醒功能
- 標配 700mm 揚程泵
- 防汗設計
- 雙感溫設計



### 安裝位置靈活

嵌入式單方吹側下出風，在有樑或遮擋物等場所，可有效節省天花板空間。



吊隱式風管安裝示意



嵌入式單方吹安裝示意

### 顯示室內空氣品質

通過面板顯示室內空氣品質，使用不同顏色來表示空氣品質。



註：僅亮光面板

### 多層過濾系統 (選配)

通過多層過濾系統，改善室內空氣品質，呵護家人健康。多層濾網可水洗烘乾，保持清潔，重複使用。



1) 透過靜電吸附，捕捉粉塵

### 使用期限 / 維護清潔方式

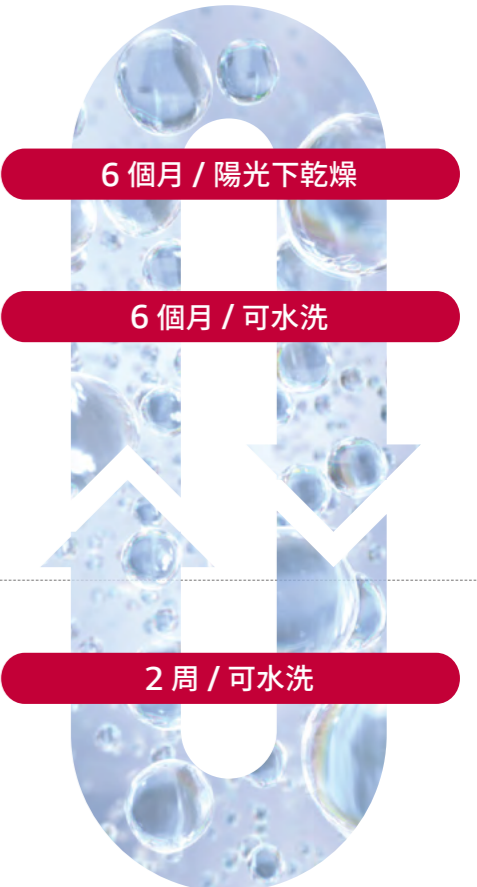



## 極致小的高度設計

高度僅 132mm, LG 單方吹室內機針對有限空間提供理想的解決方案

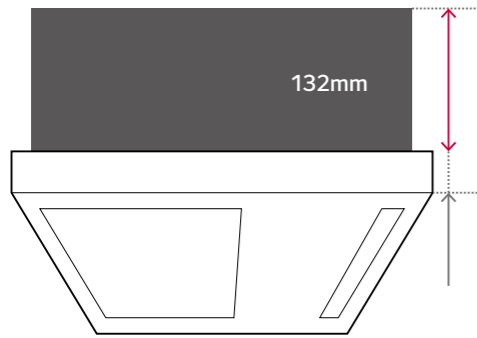

尺寸比較

	A 品牌	B 品牌	LG
嵌入式單方吹	215	230	132

## 高彈性的安裝方式

嵌入式單方吹不需要另外開設維修孔

嵌入式單方吹

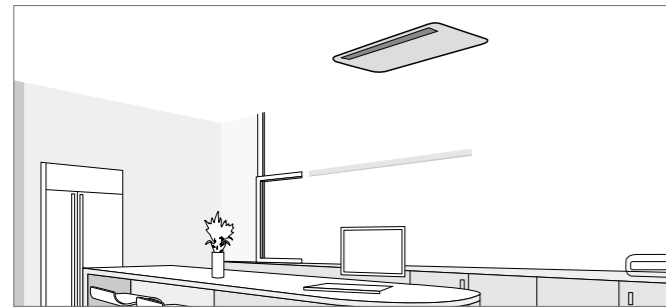

吊隱式空調

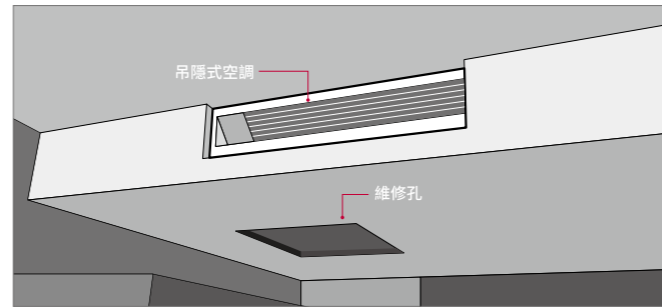

## 安裝標準

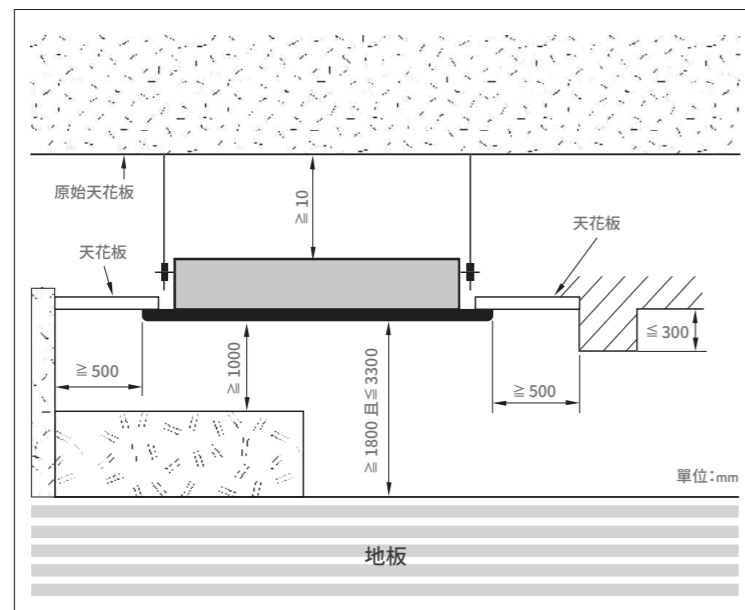

型式			嵌入式單方吹 (即將上市)		
型號			ARNU07GTUB4	ARNU09GTUB4	ARNU12GTUB4
電源	額定	V, $\phi$ , Hz	1, 220, 60		
運轉電流		A	0.15	0.17	0.18
冷氣能力		kW	2.2	2.8	3.6
暖氣能力		kW	2.5	3.2	4.0
入力	(H / M / L)	W	20 / 18 / 16	22 / 20 / 18	24 / 22 / 20
風扇	型式		Cross Flow Fan		
風扇馬達	輸出 x 數量	W	30 x 1		
	風量 (H/M/L)	m <sup>3</sup> /min	8.2 / 7.3 / 6.4	9.2 / 8.6 / 8.2	10 / 9.2 / 8.2
室內尺寸	淨尺寸 (W x H x D)	mm	860 x 132 x 450		
	包裝 (W x H x D)	mm	1,129 x 259 x 538		
配管尺寸	液管	mm(inch)	$\phi$ 6.35(1/4)		
	氣管	mm(inch)	$\phi$ 12.7(1/2)		
	排水管 (內徑)	mm(inch)	25(1)		
重量	淨重	kg	12.2		
噪音 (H / M / L)		dB(A)	32 / 29 / 25	35 / 34 / 32	38 / 35 / 32
冷媒	種類	-	R410A / R32		
	填充量	kg(each)	0.20 / 0.17		
連接線		mm <sup>2</sup> x 芯	1.0-1.5 x 2C		
嵌入型面板 (必選另購)	標準型		PFP-WU2SW		
	淨尺寸 (W x H x D)	mm	1,100 x 34 x 500		
	淨重	kg	4.6		
	高階 (清淨) 型		PFP-VU2SW		
	淨尺寸 (W x H x D)	mm	1,100 x 34 x 500		
	淨重	kg	5.3		

型式			嵌入式單方吹 (即將上市)	
型號			ARNU18GTTB4	ARNU24GTTB4
電源	額定	V, $\phi$ , Hz	1, 220, 60	
運轉電流		A	0.22	0.29
冷氣能力		kW	5.6	7.1
暖氣能力		kW	6.3	7.1
入力	(H / M / L)	W	38 / 28 / 24	51 / 33 / 26
風扇	型式		Cross Flow Fan	
風扇馬達	輸出 x 數量	W	30 x 1	
	風量 (H/M/L)	m <sup>3</sup> /min	13.3 / 12.1 / 10.9	14.6 / 13.3 / 11.5
室內尺寸	淨尺寸 (W x H x D)	mm	1,180 x 132 x 450	
	包裝 (W x H x D)	mm	1,499 x 259 x 538	
配管尺寸	液管	mm(inch)	$\phi$ 6.35(1/4)	$\phi$ 9.52(3/8)
	氣管	mm(inch)	$\phi$ 12.7(1/2)	$\phi$ 15.88(5/8)
	排水管 (內徑)	mm(inch)	25(1)	
重量	淨重	kg	15.3	
噪音 (H / M / L)		dB(A)	40 / 37 / 35	43 / 40 / 36
冷媒	種類	-	R410A / R32	
	填充量	kg(each)	0.29 / 0.24	
連接線		mm <sup>2</sup> x 芯	1.0-1.5 x 2C	
嵌入型面板 (必選另購)	標準型		PFP-WT2SW	
	淨尺寸 (W x H x D)	mm	1,420 x 34 x 500	
	淨重	kg	5.5	
	高階 (清淨) 型		PT-TPHG0	
	淨尺寸 (W x H x D)	mm	1,420 x 34 x 500	
	淨重	kg	6.5	



### 嵌入式四方吹

- 四個出風口角度均可調節
- 雙感溫設計
- 人體感知器 (選配)
- 直流變頻馬達，低噪音高效率
- 天花板有效防污染設計



### 四個出風口，可自由調整吹風角度

室內機採用直流馬達，可根據天花板的高度自由調整送風距離。

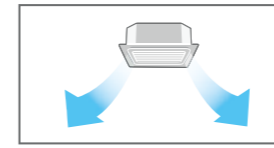

送風口  
同時打開

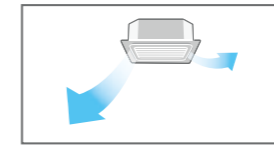

送風口  
單獨調整角度

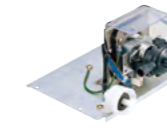

高揚程排水泵



700 mm 以下  
300 mm 以下  
天花板

### 內建超小型高揚程自動排水泵

內建超小型高揚程自動排水泵，排水可根據現場安裝需要，進行彎曲放置，施工更加簡便，排水泵揚程可達 700mm，排水更加乾淨徹底。

### 四角可分離面板

可分離面板的設計使安裝時調整掛勾以及排水管檢修變得更方便。

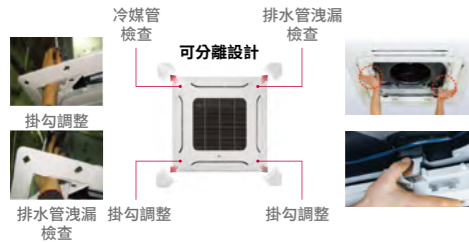

接觸式面板配合方式簡單的將面板向上推可以將其與機體連接在一起，安裝人員只須用兩隻手就可以方便操作。

### 超薄設計

室內機採用超薄設計，可以應用在多種場合，節省天花板空間。

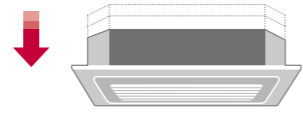

產品	高度
TBB系列	204mm
TAB/TAA系列	288mm

### 高天花板送風設計

室內機採用直流馬達，可根據天花板的高度自由調整送風距離。



1. 直接通過線控制器來設定，安裝完成後也可設定。
2. 根據天花安裝高度來自由設定值。  
(05:01: 低, 05:02: 標準, 05:03: 高)

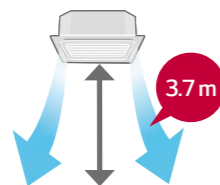

\*LG 內部測試基準

### 便利的安裝 (選配)

採用一體式的升降格柵，使濾網清理跟維修變得更加便捷。



- 4 點支撐 穩定的 4 點支撐方式，簡便的迴風格柵分離
- 自動水平控制 為了防止傾斜自動水平調節功能
- 記憶功能 按照使用者的身體及室內情況可記憶需要的位置
- 自動探測功能 升降格柵下降時，地面檢測功能提高穩定性。

\*LG 內部測試基準

型式		嵌入式四方吹 (雙擺葉四方吹)			
型號		ARNU09GTAA4	ARNU12GTAA4	ARNU15GTAA4	
電源	V, $\phi$ , Hz	220, 1, 60			
運轉電流	A	0.27		0.29	
冷氣能力	額定 kW	2.8	3.6	4.5	
暖氣能力	kW	3.2	4.0	5.0	
入力	W	24.7	26.1	28.5	
風扇	型式	3D Turbo Fan			
	風量 (H/M/L)	19 / 16 / 13	20 / 17 / 15		
風扇馬達	輸出 W	166			
	No.	1			
室內機尺寸	淨尺寸 (W x H x D)	840 x 288 x 840			
	包裝 (W x H x D)	922 x 360 x 917			
重量	淨重 kg	27.0			
	包裝重 kg	32.5			
冷媒	種類	R410A / R32			
排水管	外徑 / 內徑 mm(inch)	32/25			
配管尺寸	液管 mm(inch)	$\phi$ 9.52 (3/8)			
	氣管 mm(inch)	$\phi$ 15.88 (5/8)			
噪音 (H / M / L)		dB(A)	33 / 30 / 26	34 / 31 / 27	34 / 32 / 29
嵌入型面板 (必選另購)	標準型	PT-AAGW0			
	清淨配件豪華型	PT-AFGW0			
連接線	信號線 (VCTF-SB)	mm <sup>2</sup> × 芯	1.0~1.5 × 2		

\* 部分規格如有變更，恕不另行通知，請以官網公告內容為準。



型式			嵌入式四方吹 (雙擺葉四方吹)	
型號			ARNU18GTAA4	ARNU24GTAA4
電源	額定	V, $\phi$ , Hz	220, 1, 60	
運轉電流		A	0.31	0.37
冷氣能力		kW	5.6	7.1
暖氣能力		kW	6.3	8.0
入力		W	31.1	40.0
風扇	型式	-	3D Turbo Fan	
	風量 (H/M/L)	m <sup>3</sup> /min	21 / 19 / 16	23 / 21 / 19
風扇馬達	輸出	W	166	
		No.	1	
室內機尺寸	淨尺寸 (W x H x D)	mm	840 x 288 x 840	
	包裝 (W x H x D)	mm	922 x 360 x 917	
重量	淨重	kg	27.0	
	包裝重	kg	32.5	
冷媒	種類	-	R410A / R32	
排水管	外徑 / 內徑	mm(inch)	32/25	
配管尺寸	液管	mm(inch)	$\phi$ 9.52 (3/8)	
	氣管	mm(inch)	$\phi$ 15.88 (5/8)	
噪音 (H / M / L)		dB(A)	35 / 32 / 30	39 / 36 / 33
嵌入型面板 (必選另購)	標準型		PT-AAGW0	
	清淨配件豪華型		PT-AFGW0	
連接線	信號線 (VCTF-SB)	mm <sup>2</sup> x 芯	1.0-1.5 x 2	

型式			嵌入式四方吹 (雙擺葉四方吹)		
型號			ARNU36GTAB4	ARNU42GTAB4	ARNU48GTAB4
電源	額定	V, $\phi$ , Hz	220, 1, 60		
運轉電流		A	0.68	0.93	1.04
冷氣能力		kW	10.6	12.3	14.1
暖氣能力		kW	11.9	13.8	15.9
入力		W	69	97	110
風扇	型式	-	3D Turbo Fan		
	風量 (H/M/L)	m <sup>3</sup> /min	29 / 26 / 22	33 / 29 / 26	34 / 30 / 28
風扇馬達	輸出	W	51		
		No.	1		
室內機尺寸	淨尺寸 (W x H x D)	mm	840 x 288 x 840		
	包裝 (W x H x D)	mm	922 x 360 x 917		
重量	淨重	kg	27.0		
	包裝重	kg	31.5		
冷媒	種類	-	R410A / R32		
排水管	外徑 / 內徑	mm(inch)	32/25		
配管尺寸	液管	mm(inch)	$\phi$ 9.52 (3/8)		
	氣管	mm(inch)	$\phi$ 15.88 (5/8)		
噪音 (H / M / L)		dB(A)	39 / 37 / 35	40 / 38 / 35	43 / 40 / 36
嵌入型面板 (必選另購)	標準型		PT-AAGW0		
	清淨配件豪華型		PT-AFGW0		
連接線	信號線 (VCTF-SB)	mm <sup>2</sup> x 芯	1.0-1.5 x 2		

型式			嵌入式四方吹 (雙擺葉四方吹)		
型號			ARNU24GTBB4	ARNU28GTBB4	ARNU30GTBB4
電源	額定	V, $\phi$ , Hz	220, 1, 60		
運轉電流		A	0.34	0.37	0.47
冷氣能力		kW	7.1	8.2	9.0
暖氣能力		kW	8.0	9.2	10.0
入力		W	32	37	48
風扇	型式	-	3D Turbo Fan		
	風量 (H/M/L)	m <sup>3</sup> /min	18 / 17 / 15	19 / 17 / 15	21 / 19 / 16
風扇馬達	輸出	W	51		
		No.	1		
室內機尺寸	淨尺寸 (W x H x D)	mm	840 x 204 x 840		
	包裝 (W x H x D)	mm	922 x 276 x 917		
重量	淨重	kg	21.0		
	包裝重	kg	26.0		
冷媒	種類	-	R410A / R32		
排水管	外徑 / 內徑	mm(inch)	32/25		
配管尺寸	液管	mm(inch)	$\phi$ 9.52 (3/8)		
	氣管	mm(inch)	$\phi$ 15.88 (5/8)		
噪音 (H / M / L)		dB(A)	39 / 37 / 35	40 / 38 / 35	43 / 40 / 36
嵌入型面板 (必選另購)	標準型		PT-AAGW0		
	清淨配件豪華型		PT-AFGW0		
連接線	信號線 (VCTF-SB)	mm <sup>2</sup> x 芯	1.0-1.5 x 2		

			面板 (必選附件)		
型號			PT-AAGW0	PT-AFGW0	PT-AEGW0
類型		-	標準型	豪華型	空氣過濾/升降面板
外觀顏色 (迴風面板)		-	白色(RAL9003)	白色(RAL9003)	白色(RAL9003)
尺寸 (W x H x D)	淨尺寸	mm	950 x 35 x 950	950 x 35 x 950	950 x 35 x 950
	包裝尺寸	mm	1,006 x 102 x 1,006	1,006 x 117 x 1,006	1,006 x 117 x 1,006
重量	淨重	kg	7.1	7.5	10.5
	包裝尺寸	kg	9.3	9.4	12.4
功能	PM1.0 感知器	-	X	O	O
選配件	Wi-Fi 選配件	-	PWFMDD200	PWFMDD200	PWFMDD200
	空氣清淨配件	-	X	PTAHMP0	PTAHMP0
	升降格柵配件 (選配)*	-	X	X	PTVK440
	地板偵測感應器 (選配)*	-	PTFSMA0	PTFSMA0	PTFSMA0
	人體感知器 (選配)*	-	PTVSA00	PTVSA00	PTVSA00

\* 部分規格如有變更，恕不另行通知，請以官網公告內容為準。

\* 此功能需連接標準型線控器具 II。

\* 部分規格如有變更，恕不另行通知，請以官網公告內容為準。



### 窄機身設計

優雅外型更適合任何室內設計場所



產品：7.1/10.6/14.1 kW

### 六段風向調整

透過雙擺葉可精準調整六段風向



### 快速冷卻

更大的氣流可提供相較其他品牌快約 30% 的冷卻率

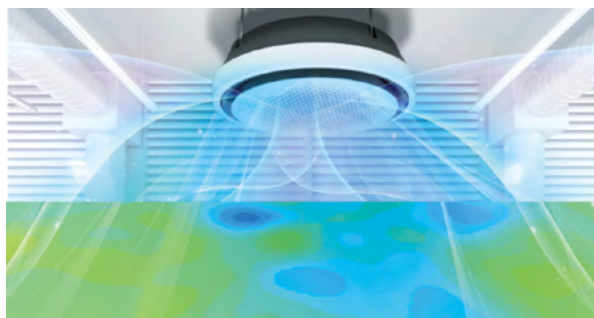

達成設定  
溫度時間  
為 12 分鐘  
(在高度 1.1 公尺處)

\* 測試結果於 LG 內部實驗得到，此圖片僅提供幫助客戶便於理解  
測試環境：高度 3.2m、冷房模式、強風、水平風向、室內溫度 33°C、設定溫度 26°C



### 圓形嵌入式

- 360 度美形外觀
- 無死角的環繞氣流

### 無死角的完美環繞氣流

無死角的完美環繞氣流

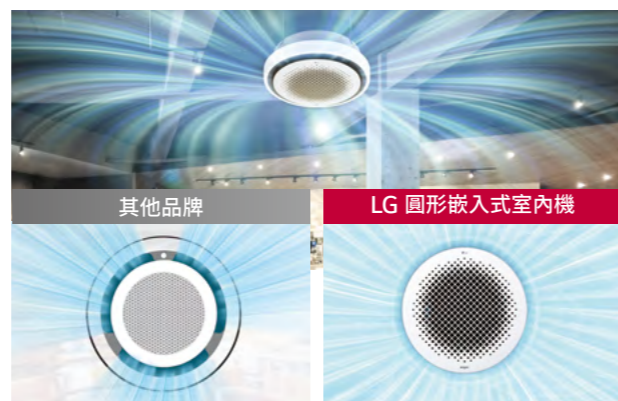

有遮蔽空間，僅有三個出風口

無遮蔽，完美的圓形氣流

### 濕度感測器

濕度感測器是標準配備，舒適涼爽功能不需另外使用有線遙控器



### 簡易設定

- 1 重複按下功能按鈕直到顯示舒適涼爽圖示



- 2 按下設定按鈕



型式			圓形嵌入式 (即將上市)		
型號			ARNU24GTYA4	ARNU36GTYA4	ARNU48GTYA4
電源	額定	Ø, V, Hz	1, 220 60		
運轉電流		A	0.47	0.67	0.99
冷氣能力		kW	7.1	10.6	14.1
暖氣能力		kW	8.0	11.9	15.9
入力	(H / M / L)	W	44 / 36 / 29	63 / 47 / 36	98 / 70 / 44
風扇	型式	-	3D Turbo Fan		
	額定風量 (H/M/L)	m3/min	22 / 21 / 19	27 / 24 / 21	32 / 28 / 23
風扇馬達	輸出	W x No.	157 x 1		
室內機尺寸	淨尺寸 (W x H x D)	mm	1,050 x 330 x 1,050		
	包裝 (W x H x D)	mm	1,137 x 395 x 1,132		
重量	淨重	kg	30.0		
	包裝重	kg	37.9		
空氣過濾	型式	-	長效濾網		
冷媒	種類	-	R410A / R32		
	填充量	kg(each)	0.49 / 0.41		
排水管	外徑 / 內徑	mm(inch)	32 / 25		
配管尺寸	液管	mm(inch)	Φ9.52 (3/8)		
	氣管	mm(inch)	Φ15.88 (5/8)		
噪音 (H / M / L)		dB(A)	39 / 37 / 34	43 / 39 / 37	47 / 44 / 39
連接線	信號線	mm <sup>2</sup> x 芯	1.0-1.5 x 2C		

\* 部分規格如有變更，恕不另行通知，請以官網公告內容為準。



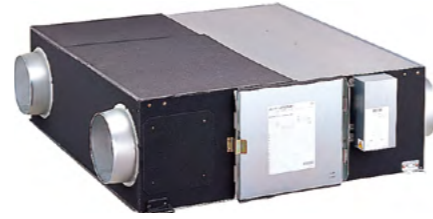

### 全熱交換器

- 風量範圍廣
- 熱回收效率高
- 便於集中控制

### 高效率熱交換器

透過高效率熱交換器確保空氣交換效率和室內舒適性，利用全熱交換器將室內排出的空氣與室外進風進行熱交換，以達節能省電效果。

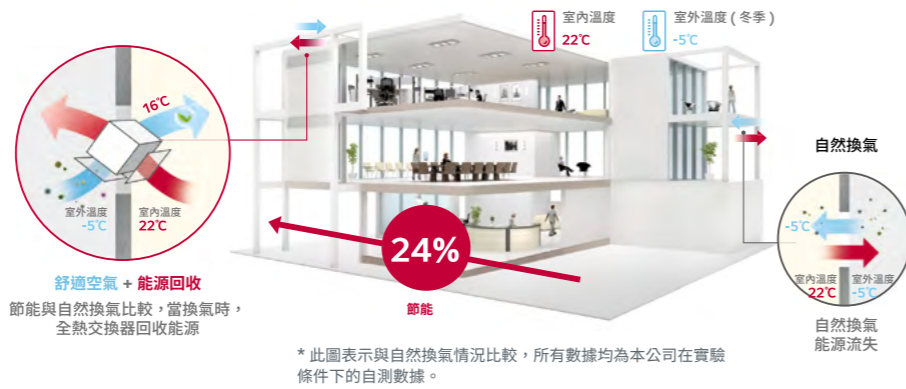

### 全熱交換器可與空調聯動控制

透過線控器，空調可單獨運轉或與全熱交換器聯動。

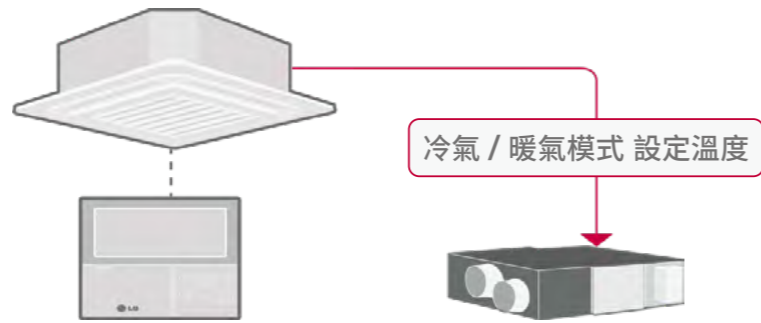

### 安裝簡單

LG ERV 可以選擇正、反向安裝。  
反向安裝，維護時只需一個維修孔。

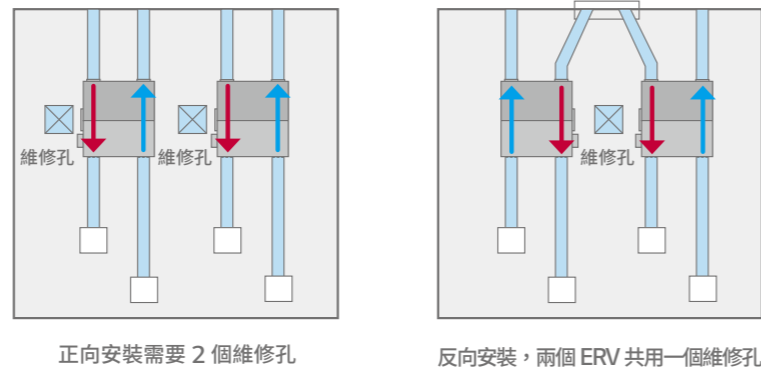

型號		LZ-H015GBA6	LZ-H020GBA6	LZ-H025GBA4	LZ-H035GBA5	LZ-H050GBA5	
風量	CMH	150	200	250	350	500	
電源	Φ,V,Hz	1, 220, 50-60					
風速	-	超高 / 高 / 低					
電流	超高 / 高 / 低	A	0.43 / 0.38 / 0.23	0.59 / 0.51 / 0.26	0.70 / 0.60 / 0.42	1.05 / 0.90 / 0.50	1.65 / 1.56 / 0.80
入力	超高 / 高 / 低	W	56 / 49 / 26	79 / 71 / 30	97 / 78 / 52	150 / 235 / 60	247 / 230 / 95
風量	超高 / 高 / 低	CMH	150 / 150 / 80	200 / 200 / 100	250 / 250 / 150	350 / 350 / 210	500 / 500 / 320
機外靜壓	超高 / 高 / 低	Pa	100 / 70 / 50				150 / 100 / 50
溫度交換效率	超高 / 高 / 低	%	74 / 74 / 83	70 / 70 / 81	80 / 80 / 83	79 / 79 / 82	78 / 78 / 81
焓交換效率 (暖氣)	超高 / 高 / 低	%	79 / 79 / 83	75 / 75 / 81	70 / 70 / 72	75 / 75 / 80	75 / 75 / 78
焓交換效率 (冷氣)	超高 / 高 / 低	%	74 / 74 / 80	68 / 68 / 76	66 / 66 / 68	71 / 71 / 75	68 / 67 / 75
噪音值	超高 / 高 / 低	dB(A)	28 / 26 / 21	30 / 28 / 22	29 / 28 / 24	35 / 32 / 26	37 / 36 / 28
風速	-	超高 / 高 / 低					
電流	超高 / 高 / 低	A	0.45 / 0.40 / 0.26	0.60 / 0.52 / 0.29	0.70 / 0.60 / 0.42	1.05 / 0.90 / 0.50	1.65 / 1.56 / 0.80
入力	超高 / 高 / 低	W	63 / 53 / 31	84 / 73 / 35	97 / 78 / 52	150 / 120 / 60	247 / 230 / 95
運轉範圍	室外空氣溫度 / 相對濕度	°C / %	-10-40 / 20-80				
淨重	kg	23			44		
尺寸	寬 W x 高 H x 深 D	mm	640 x 320 x 640			988 x 273 x 1,014	
連接風管	數量	EA	4			4	
	尺寸 (直徑)	mm	125			200	
進 / 排氣風扇	數量	-	-			1/1	
	形式	-	-			多翼式直驅扇	
高效濾網	濾網等級	-	ePM1 95%			ePM1 75%	
	尺寸 (W x D x H)	mm	278 x 276 x 50			855 x 10 x 166	
	濾網搭配	-	標配			選配	
空氣淨化	二氧化碳感知器	-	-			標配	
	長效初級濾網	可清潔纖維濾網	-			標配	
	Uvnano 紫外線殺菌燈	-	標配			NA	
有線控制器	PREMTB001	-	-			一般型	
	PREMTB101	顯示 CO <sub>2</sub>	-			高階	
WIFI	PWFMD200	-	-			選配	
			-			選配	
			-			NA	

型號		LZ-H080GBA5	LZ-H100GBA5	LZ-H150GBA5	LZ-H200GBA5	
風量	CMH	800	1000	1500	2000	
電源	Φ,V,Hz	1, 220, 50-60				
風速	-	超高 / 高 / 低				
電流	超高 / 高 / 低	A	2.31 / 1.75 / 1.00	2.92 / 2.38 / 1.40	4.26 / 3.50 / 2.00	5.92 / 4.76 / 2.80
入力	超高 / 高 / 低	W	328 / 266 / 144	463 / 370 / 208	660 / 530 / 290	926 / 740 / 420
風量	超高 / 高 / 低	CMH	800 / 800 / 660	1,000 / 1,000 / 800	1,500 / 1,500 / 1,200	2,000 / 2,000 / 1,600
機外靜壓	超高 / 高 / 低	Pa	160 / 100 / 50			
溫度交換效率	超高 / 高 / 低	%	81 / 81 / 83	79 / 79 / 81	81 / 81 / 83	79 / 79 / 81
焓交換效率 (暖氣)	超高 / 高 / 低	%	73 / 73 / 76	71 / 71 / 73	73 / 73 / 76	71 / 71 / 73
焓交換效率 (冷氣)	超高 / 高 / 低	%	66 / 66 / 70	64 / 64 / 67	66 / 66 / 70	64 / 64 / 67
噪音值	超高 / 高 / 低	dB(A)	40 / 36 / 32	40 / 37 / 33	43 / 39 / 35	43 / 40 / 36
風速	-	超高 / 高 / 低				
電流	超高 / 高 / 低	A	2.13 / 1.75 / 1.00	2.92 / 2.38 / 1.40	4.26 / 3.50 / 2.00	5.92 / 4.76 / 2.80
入力	超高 / 高 / 低	W	328 / 266 / 144	463 / 370 / 208	660 / 530 / 290	926 / 740 / 420
運轉範圍	室外空氣溫度 / 相對濕度	°C / %	-10-40 / 20-80			
淨重	kg	63			130	
尺寸	寬 W x 高 H x 深 D	mm	1,101 x 405 x 1,230			1,353 x 815 x 1,230
連接風管	數量	EA	4			4+2
	尺寸 (直徑)	mm	250			250+350
進 / 排氣風扇	數量	-	1/1			2/2
	形式	-	-			多翼式直驅扇
高效濾網	濾網等級	-	-			ePM1 75%
	尺寸 (W x D x H)	mm	-			1,148 x 6 x 245
	濾網搭配	-	-			選配
空氣淨化	二氧化碳感知器	-	-			標配
	長效初級濾網	可清潔纖維濾網	-			標配
	Uvnano 紫外線殺菌燈	-	-			NA
有線控制器	PREMTB001	-	-			一般型
	PREMTB101	顯示 CO <sub>2</sub>	-			高階
WIFI	PWFMD200	-	-			選配
			-			選配
			-			NA



## HVAC 控制系統

LG 提供多種不同的控制系統解決方案，滿足不同建築對控制系統的需求。這些控制系統具有單獨 / 集中控制、人性化互動介面、能源管理和電力分戶計量等功能，根據不同建築類型提供更佳控制系統和智慧建築管理方案。

### 辦公室

#### 中央控制

AC SMART 5 最多可同時控制 128 個室內機組，ACP 5 可同時控制 256 個室內機組，並且兩者可連接同一套系統。



#### ●能源管理

能源管理使製冷程度控制更加系統化。



#### ●擴充性

擴充設備，如 DI (數位輸入) 和 UI (通用輸入)，可進行連線。



#### BMS

支援標準通訊協議，允許接入第三方 BMS 樓宇控制系統。



#### 雲端控制

透過網路連結雲端系統，方便管理者隨時進行操控。



### 小型辦公室

#### 小型中央控制

AC Ez 最多可同時控制 32 台室內機組，AC Ez touch 可同時控制 64 台室內機組，並且兩者可連接同一套系統。



### 大型綜合大樓

#### 整合集控

利用 AC Manager 5, 可以對整個區域大樓進行有效集中控制和管理。

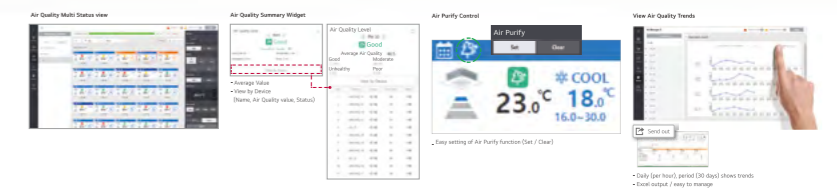

### 飯店

#### 聯鎖

配備介面和乾接點，與第三方 BMS 或其他控制系統進行連鎖變得更加靈活。



### 住宅

#### 單獨控制器

單獨控制器提供每個機組的多項信息，便於智慧和系統的進行管理。





## 控制器陣容

控制器陣容	系列	型號	
	遙控器 無線接收器	PQWRUSOW PWLVRN000	<ul style="list-style-type: none"> <li>• 模式轉換</li> <li>• 溫度設定</li> <li>• 定時功能</li> </ul>
	標準型線控器II	PREMTB001 (白) PREMTBB01 (黑)	<ul style="list-style-type: none"> <li>• 寬螢幕顯示</li> <li>• 溫度、風速調節</li> <li>• 行程設定,故障代碼顯示</li> </ul>
	標準型線控器III	PREMTB101 (白) PREMTBB11 (黑)	<ul style="list-style-type: none"> <li>• 4.3吋彩色螢幕</li> <li>• 介面簡潔實用</li> <li>• 豐富的查詢功能</li> <li>• 語言自主選擇</li> </ul>
	高級線控器	PREMTA000A	<ul style="list-style-type: none"> <li>• 5吋觸控螢幕顯示器</li> <li>• 介面簡潔實用</li> <li>• 豐富的查詢功能</li> </ul>
	簡單型線控器	PQRCVCL0QW (白) PQRCVCL0Q (黑)	<ul style="list-style-type: none"> <li>• 飯店專用</li> <li>• 介面簡潔實用</li> </ul>
集中控制器陣容	系列	型號	
	AC EZ	PQCSZ250S0	<ul style="list-style-type: none"> <li>• 32台室內機集中控制器</li> <li>• 單獨集中控制</li> <li>• 溫度、風量、模式設定</li> </ul>
	AC EZ Touch	PACEZA000	<ul style="list-style-type: none"> <li>• 最多控制64台室內機</li> <li>• 可同時控制空調及熱水設備</li> <li>• 可以Web控制</li> <li>• 5吋觸控螢幕</li> </ul>
	AC SMART 5	PACSSA000	<ul style="list-style-type: none"> <li>• 最多控制128台室內機</li> <li>• 10吋觸控螢幕</li> <li>• 支援Web存取控制</li> </ul>
	ACP 5	PACP5A000	<ul style="list-style-type: none"> <li>• 最多控制256台室內機</li> <li>• 網路伺服器</li> <li>• 支援Web存取控制</li> </ul>
	AC Manager 5	PACM5A000	<ul style="list-style-type: none"> <li>• 可同時管理32台ACP或AC Smart</li> <li>• 最多控制8192台室內機</li> </ul>
	PDI Standard(2 Port)	PPWRDB000	<ul style="list-style-type: none"> <li>• 可同時連接2組空調</li> <li>• 最多連接128台室內機</li> </ul>
	PDI Premium(8 Port)	PQNUD1S40	<ul style="list-style-type: none"> <li>• 可同時連接8組空調</li> <li>• 最多連接128台室內機</li> </ul>
	ACP LonWorks	PLNWKB000	<ul style="list-style-type: none"> <li>• 通用LonWorks協議</li> <li>• 最多連接64台室內機</li> </ul>
附件	系列	型號	
	PI 485	PMNFP14A1	<ul style="list-style-type: none"> <li>• 一對多商用室外機</li> <li>• 一對多MULTI室外機</li> </ul>
	Dry Contact	PDRYCB000 PDRYCB400 PDRYCB500	<ul style="list-style-type: none"> <li>• 插卡取電,火災警報聯動</li> <li>• 可連接2個外部控制點輸入,功能齊全</li> <li>• Modbus開放式協定控制對接</li> </ul>



\* 部分規格如有變更,恕不另行通知,請以官網公告內容為準。

## 控制器功能表

					
型號	PREMTA201	PQWRUSOW	PREMTB001 (白) PREMTBB01 (黑)	PREMTB101 (白) PREMTBB11 (黑)	PREMTA000A
尺寸 (WxHxD,mm)	110x110x15	NA	121x120x16mm	120x120x16mm	137x121x15.5mm
模式選擇	●	●	●	●	●
風速設定	●	●	●	●	●
送風模式	●	●	●	●	●
溫度設定	●	●	●	●	●
自動擺風	●	●	●	●	●
靜壓可調功能(吊隱式)	●	●	●	●	●
天花高度選擇(嵌入式)	●	●	●	●	●
預約功能	●	●	●	●	●
定時功能	●	●	●	●	●
故障需量控制	●	●	●	●	●
兒童鎖功能	●	●	●	●	●
故障顯示	●	●	●	●	●
濾網清潔提醒	●	●	●	●	●
行程設定	●	●	●	●	●
Wi-Fi 內建	●	NA	NA	NA	NA
濕度感知內建	●	NA	NA	●	NA
空氣品質顯示	●	NA	NA	●	NA

\* 部分規格如有變更,恕不另行通知,請以官網公告內容為準。

## 集中控制器功能表

					
型號	PQCSZ250S0	PACEZA000	PACSSA000	PACP5A000	PACM5A000
最多連接室內機數	32	64	128	256	8,192
模式轉變	●	●	●	●	●
單獨控制	●	●	●	●	●
鎖定	●	●	●	●	●
錯誤檢查	LED/LCD 顯示	自我診斷	自我診斷	自我診斷	自我診斷
風速/溫度控制	●	●	●	●	●
行程	每週	每週/每年	每週/每年	每週/每年	每天/每週/每年
通風控制	●	●	●	●	●
Web訪問	●	●	●	●	●
設定溫度範圍限制	●	●	●	●	●
自動轉換	●	●	●	●	●
溫度極限控制	●	●	●	●	●
歷史記錄	●	●	●	●	●

\* 部分規格如有變更,恕不另行通知,請以官網公告內容為準。

## LG WiFi 模組

透過智慧型手機控制 LG 空調



PWFMD200

型號	PWFMD200
尺寸(W*H*D,mm)	48X78X14.2
使用產品	MULTI V室內機 <sup>1)</sup>
連接方式	室內機1:1
通訊頻率	2.4 GHz (不支援5GHz)
無線標準	IEEE 802.11 b/g/n
軟體名稱	LG ThinQ (Android v4.1 (Jellybean) 或更高, iPhone iOS 9.0 或更高)
選配件	PWYREW000 (10m 延長線)

\* 註：LG ThinQ 下載網址：<https://www.lg.com/tw/lg-thinq>  
\* 部分規格如有變更，恕不另行通知，請以官網公告內容為準。

## 特點 & 優勢

- 透過行動裝置(手機或平板電腦)對 LG 空調進行監控與操作。例如：使用者在外時隨時檢查空調是否關閉(節能)，或在回家前提前開啟空調，到家後立刻體驗舒適的環境。
- 與 LG 智慧家電共用控制軟體 LG ThinQ。
- 功能操作簡單
  - 開 / 關
  - 運轉模式
  - 目前溫度 / 設定溫度
  - 風速
  - 送風擺葉角度調整門<sup>2)</sup>
  - 預約(睡眠週預約(開/關))
  - 能源監控<sup>3)</sup>
  - 過濾器管理
  - 故障查詢



Download on the App Store



- 1) LG ThinQ 下載網址：<https://www.lg.com/tw/lg-thinq>
- 2) 送風擺葉角度調整只適用於部分有該功能的室內機。
- 3) 使用此功能需安裝 LG 中央控制器與電力分配計量表。
- 4) 畫面僅供參考，與實際操作介面可能不同。

## 概述

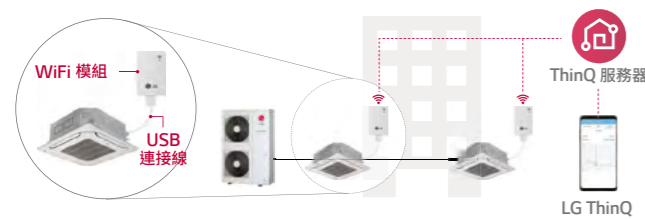

\*LG ThinQ 下載網址：<https://www.lg.com/tw/lg-thinq>  
\* 需要連接至網路。

## 安裝場景

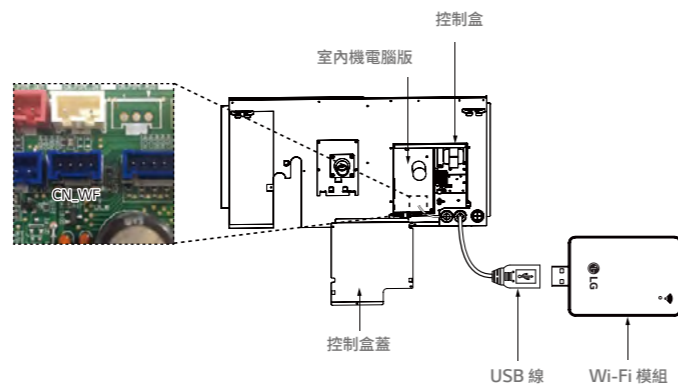

\* 每個室內機均需要安裝 Wi-Fi 模組，必要時可以設定安裝。  
\* 一部分室內機標配 Wi-Fi 模組。

## LG Wi-Fi 雲端系統

### PWFMD200

LG Wi-Fi 雲端系統可以透過 LG ThinQ 控制多達 16 台室內機。



分類	功能	ThinQ
聯鎖產品	Multi V	● <sup>1)</sup>
	Single	●
控制	啟動/停止	●
	運行模式	●
	溫度設定	●
	風速	●
	擺風	●
	空氣淨化	●
其他	日程	●
維護	智慧診斷	●

1) Hydro kit 除外。

## MODBUS RTU 閘道器

LG 空調與智慧家庭系統進行對接時建議使用此閘道器。



## 安裝情景

- 單模組  
單一模組最多連接 16 台室外機。  
單一室外機最多連接 16 台室內機。
- 多模組  
在同一根通訊線上最多 4 個模組組合控制 64 台室內機。

## 特點 & 優勢

- 功能
  - 與第三方控制器通過 MODBUS RTU 通訊
  - MODBUS RTU 從站(RS485) / 9,600 bps
  - 適用於 MULTI V 系列室外機
  - 尺寸(W\*H\*D, mm) : 53.6 x 89.7 x 60.7
  - 單一閘道最多連接 16 台室外機 / 最多 4 模組組合連接 64 台室內機
  - 工作電壓：DC12V

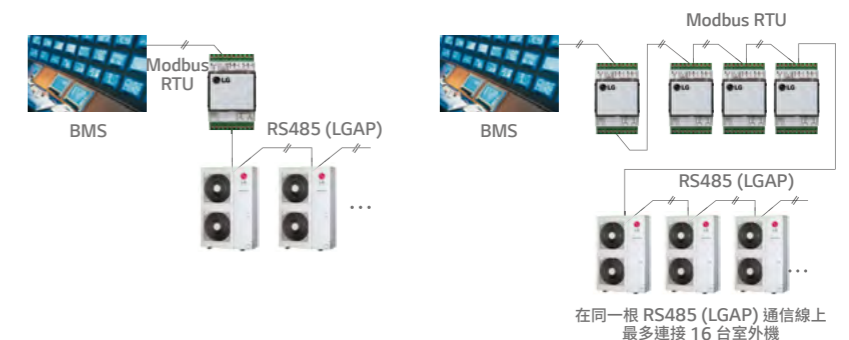



## AC EZ 中央控制器

AC EZ 是一款小型集中式控制器，它可以同時控制 32 台室內機。主要的功能有同時開 / 關、單獨開 / 關、模式選擇、溫度調節、行程設定等。非常適合別墅、中小型辦公、商業場所的集中控制需求。

PQCSZ250S0



### 連接方式

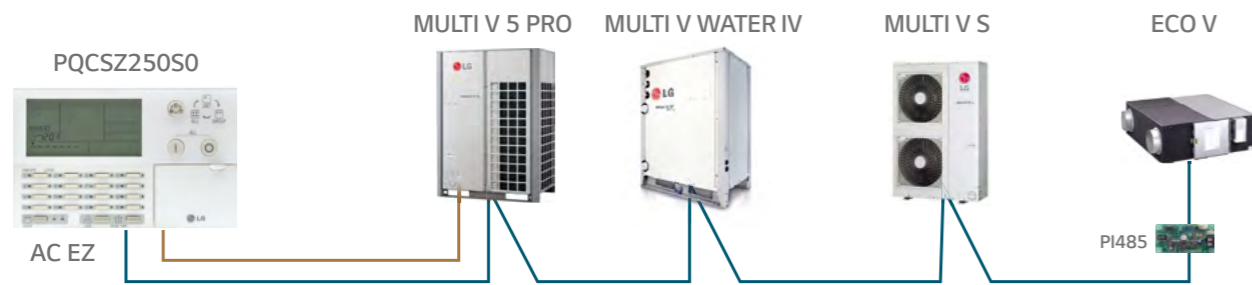

## AC EZ Touch 中央控制器

AC EZ Touch 是為中小型建築研發的觸控式控制器；最多可控制 64 台室內機，可實現對空調、換氣、熱水等裝置的集中控制功能；並可同時提供多種預約控制方式；支援部分功能鎖定、讀取室內機用電量（選配）以及遠端電腦登入控制等功能。



### 連接方式

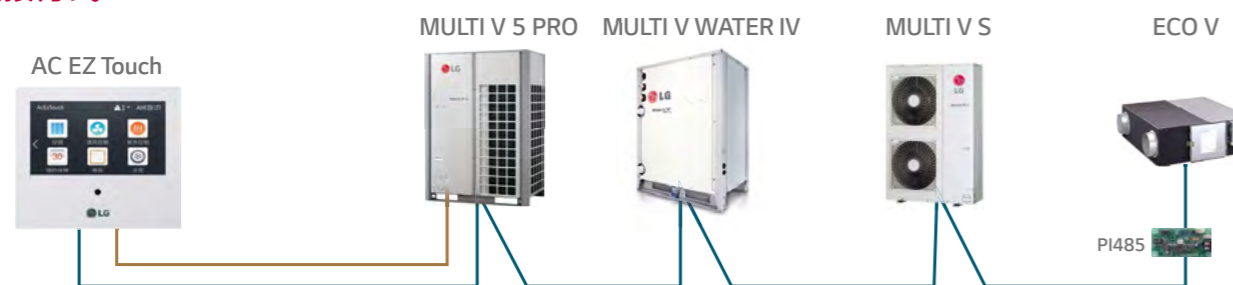

## AC SMART 5 集中控制器

AC SMART 5 是一款觸控螢幕集中控制器，它可以同時控制 128 台室內機。10.2 吋觸控螢幕可視化的方便簡潔的圖形使用者畫面，可控制運作模式、風速、風向、鎖定、溫度及停止等功能，並且內建 BACnet 和 Modbus 兩種協定。

PACSS5A000



\* 圖示僅供示意參考。

- 視覺化
- 友善的圖形使用者介面
- 10.2 吋顯示器和解析度 (1024\*600)
- 2 個 DI 和 2 個 DO 介面實現對外部設備控制
- 能源消耗及運行時間統計功能
- 發生故障時發送郵件提示管理人員

### 主要功能



\* 圖示僅供示意參考。

- |  |  |
|--|--|
| <p><b>控制/監測</b></p> <p>控制和監測空調/設備的運轉狀態</p>   | <p><b>統計</b></p> <p>顯示功耗或空調的使用量</p>  |
| <p><b>行程</b></p> <p>根據行程連接到高級 AC Smarts 運轉空調、通風、AHU、AWHP、Hydro Kit 和 Do Kit</p>  | <p><b>報告</b></p> <p>顯示空調系統發生過的錯誤</p>   |
| <p><b>自動控制</b></p> <ul style="list-style-type: none"> <li>• 峰值：設定一個峰值運轉速度，使空調輸入功率不超過設定值</li> <li>• 需求：設定需求功率控制功能，用於監控所述的空調室內機的即時電力消耗，不超過目標功率消耗量</li> </ul> | <p><b>設備設定</b></p> <p>註冊、修改或刪除空調、通風、AHU、AWHP、Hydro Kit 和 Do Kit 要連接高級 AC Smart</p> |
|  | <p><b>設定</b></p> <p>一般內容、使用者帳號、網路、E-mail 帳號、設置 TMS 內容等</p>                         |

### 連接方式



\* 圖示僅供示意參考。

## ACP 5 集中控制器

ACP5 是一款中型集中式控制器，它可以同時控制 256 台室內機。可控制空調運轉模式、風速、風向、鎖定、溫度及停止等功能。可連接空調 / 通風設備 / AHU / 冷水機組等設備，且內建 BACnet 和 Modbus 兩種協定。



PACP5A000

產品名稱	ACP5
外部I/O端口	D/I 10, D/O 4
連接產品	MULTI V/ERV/ERV DX/ HYDRO KIT / THERMA V / AHU KIT / LG CHILLER <sup>1)</sup> /商用空氣清淨機

功能	PACP5A000
最多連接室內機數量	256
控制/監測	●
行程	●
鎖定	● 整體/部分功能
溫度限制功能	●
自動轉換	●
歷史記錄	● 錯誤歷史
尖峰控制	●
PDI監測	● 需要PDI
能源管理	●
統計功能	●
EGO V,ECO V DX控制	●

\* 1) 需要 Chiller Option Kit ( PCHLLN000)。  
\* 部份規格如有變更，恕不另行通知，請以官網公告內容為準。

## 視圖窗口



\* 圖示僅供示意參考，實際介面可能因更新而不同。

## 連接方式

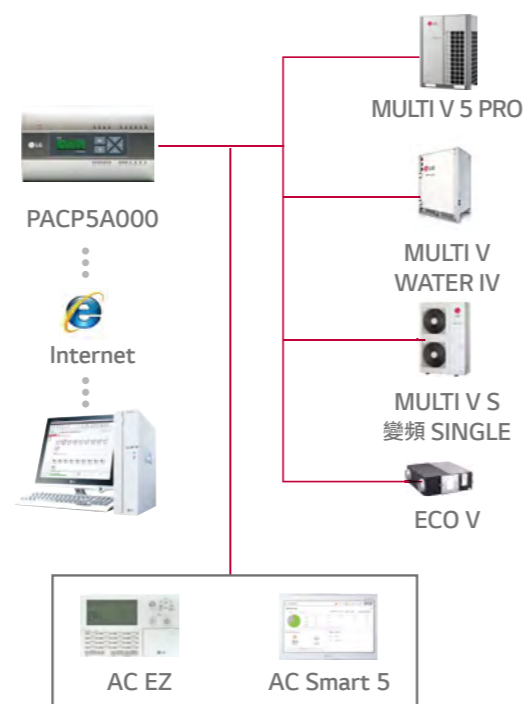

## AC Manager 5 集中控制器

AC Manager 5 是一款大型集中控制器，它可以同時控制 8192 台室內機，連接 ACP 的數量多達 32 個。與 ACP5、AC Smart 5 連動，可監控及控制空調。可連接空調 / 通風換氣設備 / AHU / 空氣源熱泵熱水器 / 冷水機組等設備。



PACM5A000



功能	PACM5A000	
安裝	-無需軟體安裝 -無需金鑰	
室內機最大連接數量	8192	
可以控制的設備	MULTI V/ERV/ERV DX/HYDRO KIT / THERMA V / AHU KIT / LG CHILLER <sup>1)</sup> /商用空氣清淨機	
模式	冷氣/暖氣/自動/除濕/送風	
單獨控制/群組控制	●	
群組組成	多層結構 (最多10級)	
視覺導航	●	
預約日程	每日/每週/每月/重複/除外日期	
鎖定	設定溫度/溫度範圍/運轉模式/風速/全部	
故障	螢幕 (代碼)	●
	郵件提醒	●
自動控制	峰值控制	●
	運轉時間限制	●
	自動運行	●
	互鎖	●
歷史記錄	●	
遠端控制	●	
能源報告/監視	●	
運作趨勢	●	
能源導航	●	
能源警報	●	

\* 1) 對於 ACP 5 或 AC Smart 5 時，需要 Chiller Option Kit ( PCHLLN000)。  
\* 部份規格如有變更，恕不另行通知，請以官網公告內容為準。

## 視圖窗口

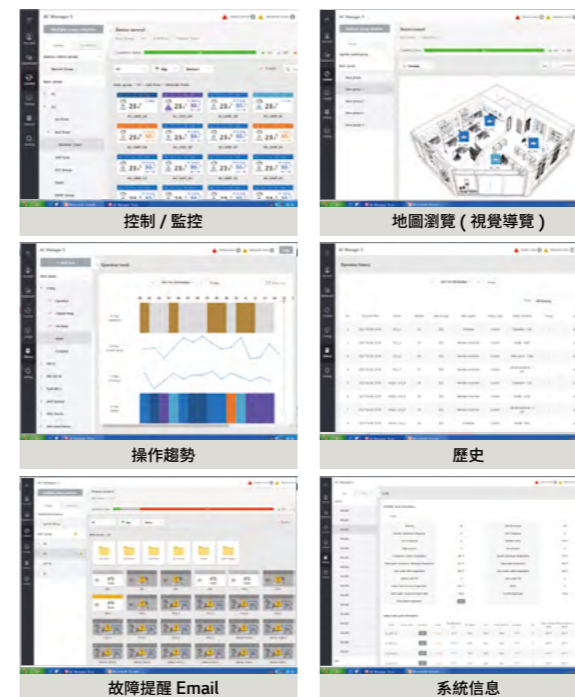

\* 圖示僅供示意參考，實際介面可能因更新而不同。

## 連接方式





## 電力分配計量表



PDI Standard  
PPWRDB000

- 計量整個系統運作的耗電量
- 計量每台室內機的累積電量 / 即時耗電量
- 單一 PDI 最多計量 128 台室內機
- 單一 PDI Standard 可連接兩套室外機
- 在 EEPROM 中備份數據
- 連接中央控制器，可列印相關數據



PDI Premium  
PQNUD1S40

- 最多與 8 組室外機連接
- 每個室內機累計 / 目前耗電量統計
- 最多 128 台室內機
- 可與 RS-485 型數位電錶連接
- 在 EEPROM 中備份數據
- 連接中央控制器，可列印相關數據

\*同時連接多台室內機的空調系統，可顯示單機或整個系統的電源消耗情況，並連接遠端測控系統



## ACP LonWorks 閘道器



ACP LonWorks  
PLNWKB000

- 使用 LonWorks 協議和 LG 空調協議
- 處理能力 (最大連接) :  
室內機 64EA, AHU Control Kit: 最多 16EA
- 使用網際網路進行自安裝驗證 (包含 Web 伺服器)  
-LG 空調網路通訊狀態診斷
- 它能夠像 ACP 一樣提供多種功能，允許客戶從客戶自己的整合中有效地控制各種類型的設備

控制	檢測項目
開/關設定	開關狀態查詢
運行模式設定	運行模式查詢
風速設定	風速狀態查詢
設備設定	鎖定狀態查詢
風向設定	風向狀態查詢
溫度設定	設定溫度查詢
-	室內溫度查詢
-	故障狀態查詢
用戶模式設定 (對應新風設備)	用戶模式查詢 (對應新風設備)

## LonWorks 連接方式

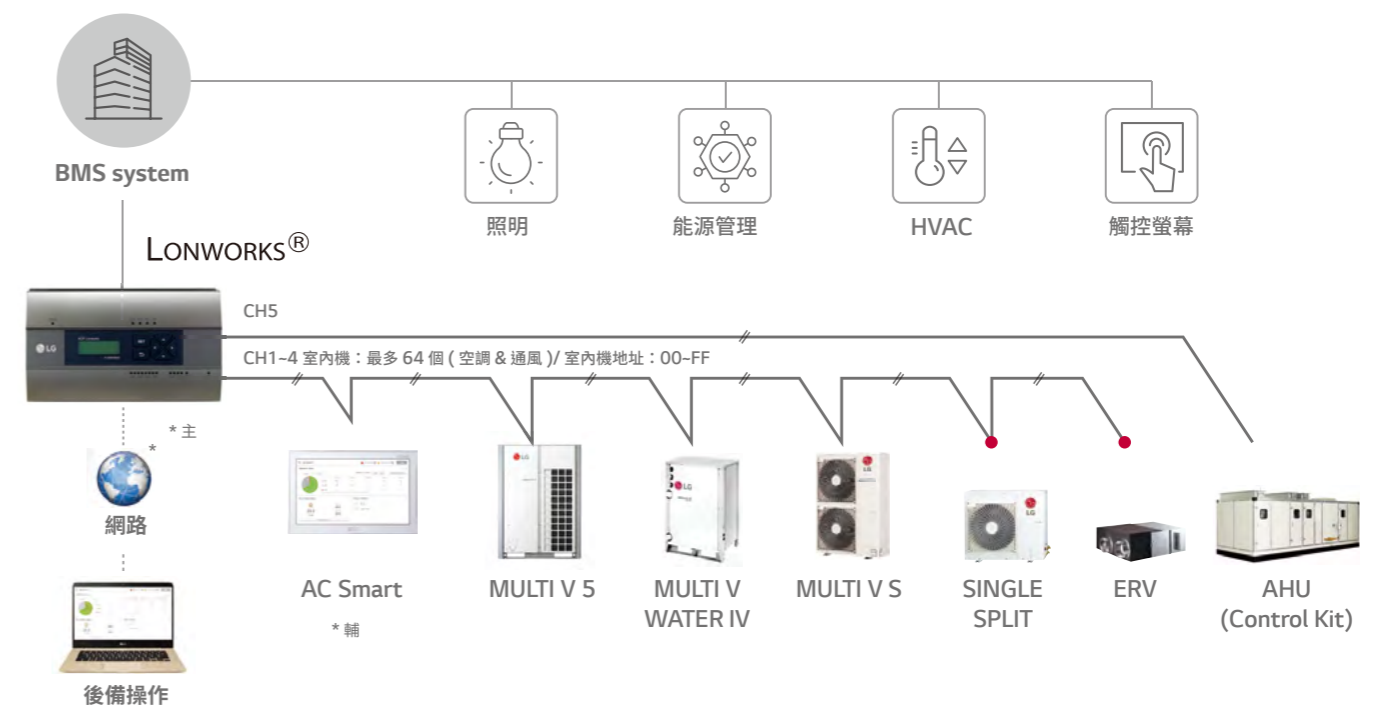

\*參考技術手冊連接 PI485 介面

## Y 分歧管及集管分歧

室內機冷媒 Y 分歧管

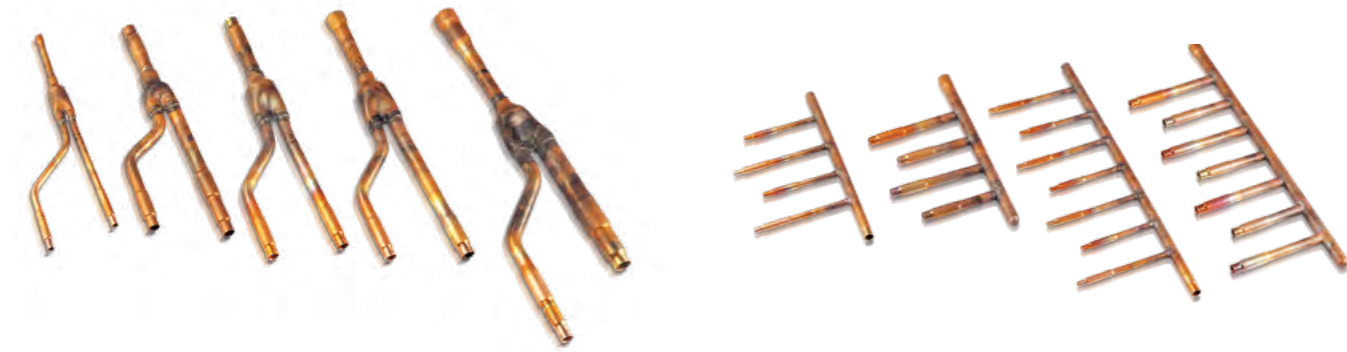

Y 分歧管

集管分歧

### 功能

- Multi V 安裝容易，依據不同能力採用 Y 分歧管
- Y 分歧管及集管分歧同時提供氣管及液管
- 絕緣材料同時提供氣管及液管披覆

### 配管圖

冷暖系統

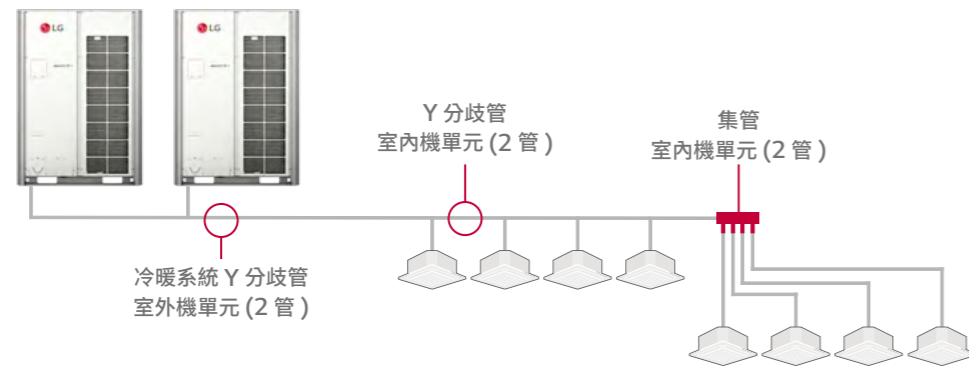

冷暖同時系統

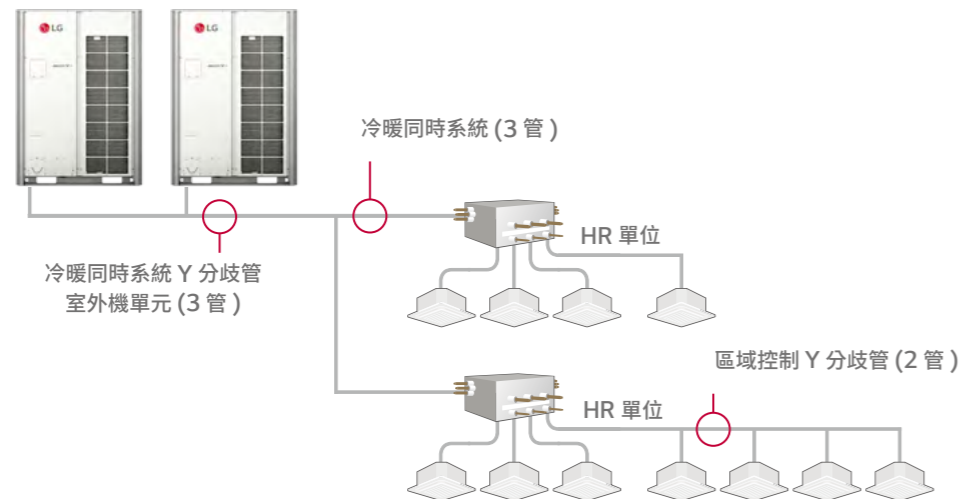

## 管附件

### 詳細型號

Header Branch

### R410A

單位：mm

型號	氣管	液管
4分歧/ARBL054		
7分歧/ARBL057		
4分歧/ARBL104		
7分歧/ARBL107		
10分歧/ARBL1010		
10分歧/ARBL2010		



## 管附件

室內機連結 Y 分歧管

### 詳細型號

[ 冷暖氣，冷暖同時區域控制 ]

#### R410A MULTI V IV, MULTI V WATER IV, MULTI VS

單位：mm

型號	氣管	液管
ARBLN01621		
ARBLN03321		

#### R410A MULTI V IV, MULTI V WATER IV, MULTI VS

單位：mm

型號	氣管	液管
ARBLN07121		
ARBLN14521		

#### R410A MULTI V IV, MULTI V WATER IV, MULTI VS

單位：mm

型號	氣管	液管
ARBLN23220		

## 管附件

室內機連結 Y 分歧管

### 詳細型號

[ 冷暖同時區域控制 ]

#### R410A MULTI V IV, MULTI V WATER IV, MULTI VS

單位：mm

型號	高壓氣管	液管	低壓氣管
ARBLB01621			
ARBLB03321			
ARBLB07121			
ARBLB14521			

#### R410A MULTI V IV, MULTI V WATER IV, MULTI VS

單位：mm

型號	高壓氣管	液管	低壓氣管
ARBLB23220			

詳細型號

[ 冷暖同時區域控制 ]

# NOTE

**R410A MULTI V IV, MULTI V WATER IV, MULTI VS**

單位：mm

